

LOCANNY

CAHIER DES CHARGES

PAR FANNY MORESA

Sommaire

1. Gestion de projet	4
<i>Description du projet</i>	4
<i>Objectifs du projet</i>	5
<i>Le marché et sa cible</i>	6
<i>L'équipe</i>	14
2. Réponse fonctionnelle	16
<i>Architecture du site V1</i>	17
<i>Architecture du e-commerce</i>	18
<i>Parcours utilisateur</i>	19
<i>Fonctionnalités</i>	20
3. Réponse graphique	47
<i>Charte graphique</i>	47
<i>Supports de communication</i>	52
4. Réponse éditoriale	53
5. Réponse technique	55
<i>Les technologies utilisées</i>	55
<i>Les plugins supplémentaires</i>	56
6. Planning prévisionnel	58

Gestion de projet

1. Description du projet

Du don, de l'échange, de la fidélisation de parents responsables à travers la location responsable.

Parents, n'avez-vous jamais regretté un achat pour votre enfant car il n'en a pas eu l'utilité ou s'en est lassé rapidement ? Que faire des tous ces objets délaissés, mis de côté alors qu'ils sont pour la plupart comme neufs ?

Locanny est un projet basé sur l'économie circulaire, l'éco-responsabilité. Un site e-commerce de revalorisation qui propose de la location de jouets. Le site web permet aux familles de recevoir des jouets selon leurs besoins et préférences, à renvoyer lorsqu'elles le souhaitent. Mais pas que .. Le site se fonde en deux parties :

Une partie collecte destinée aux personnes voulant se défaire de jouets d'enfants dont ils n'ont plus l'utilité. Ces personnes peuvent faire parvenir leurs jouets gratuitement à Locanny qui se charge ensuite de les proposer à la location.

Une partie abonnement qui permet de choisir les jouets et de les louer pour la durée souhaitée.

Toujours dans l'esprit de co-entraide, co-construction de nouveaux modèles, Locanny s'engage à verser 5% de son chiffre d'affaires annuel à des associations qu'elle soutient.

Création d'une plateforme en ligne de collecte et de location de jouets.



2. Objectifs du projet

Objectifs stratégiques

L'objectif principal est de faire en sorte que le site e-commerce ainsi que son blog soient positionnés de façon optimale par rapport à la cible définie et aux mots-clés. Le site se démarquera par son identité et son positionnement. Il doit réussir à capter une audience mûre. Pour cela des leviers de communication seront mis en place : présence de la marque sur les réseaux sociaux, présence dans un salon, construction d'une ligne éditoriale, création de contenus autour de l'univers de la marque, fidélisation de la clientèle.

Dans cette optique, les réalisations suivantes seront mises en oeuvre :

- Création d'une identité visuelle propre à la marque et reconnaissable
- Hiérarchisation de l'information et proposition d'arborescence, fonctionnalités pour le site.
- Webdesign
- Contenus éditoriaux
- Stratégie de recrutement via le blog

Un objectif de visibilité sera à tenir sur les mots-clés choisis.

Objectifs globaux

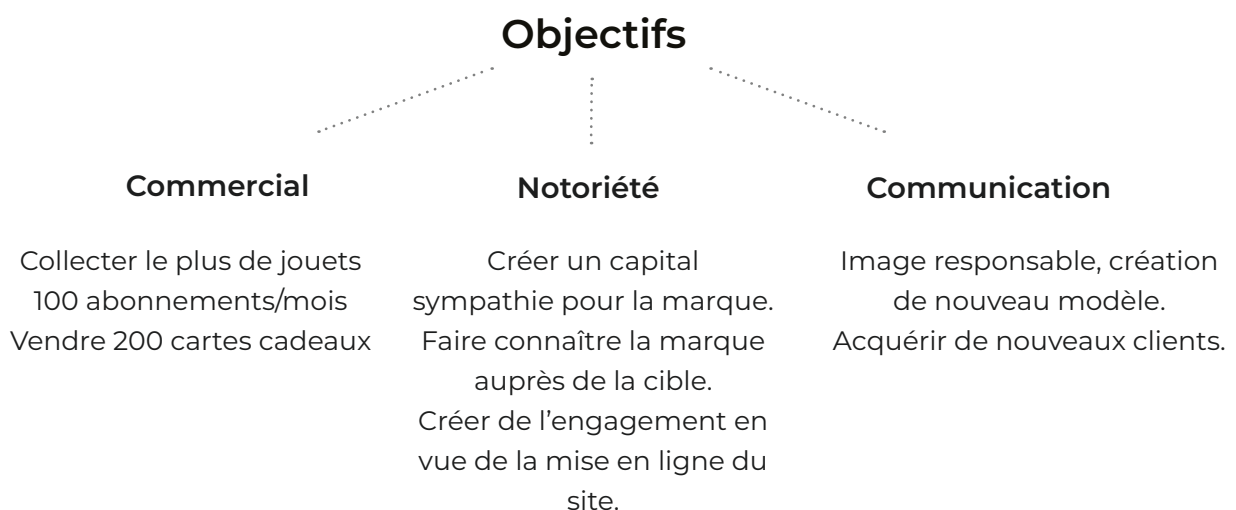

3. Le marché & sa cible

Le marché

Le marché français du jouet représente 3,4 milliards d'euros de CA, pour un total de 224 millions de jouets vendus. Selon les experts une croissance de 3% par an est prévue pour les deux prochaines années. Ces chiffres sont justifiés par des phénomènes de société tels que :

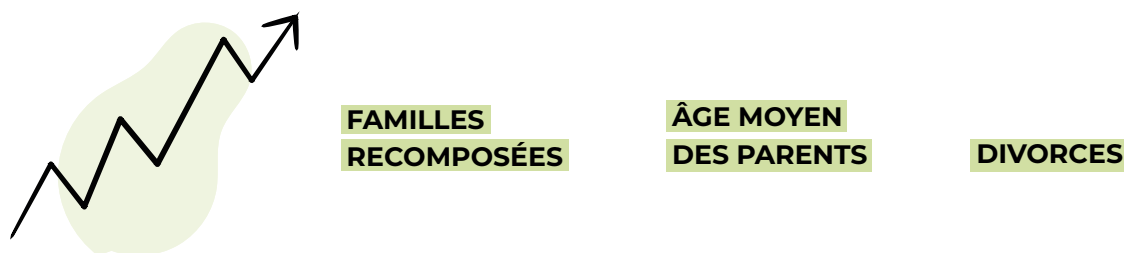

En chiffre :

- En Europe, nous sommes le 2ème pays consommateur de jeux et jouets.
- Entre 1995 et 2017, les locations de biens personnels et domestiques par les ménages sont passés de 1,7 à 4,2 milliards d'euros.
- Les dépenses de jouets représentent 9% des dépenses de loisirs des ménages français, soit plus de 250 euros par enfant et par an.
- 17% des ventes de jouets se font en e-commerce
- Les produits d'occasion (12%) priment sur ceux en solde (9%).

Notre cible :

- Les dépenses de jouet représentent 9% des dépenses de loisirs des ménages français, soit plus de 250 euros par enfant et par an.
- 35% des français comptent louer leurs objets et services plutôt qu'acheter
- 68% ont déjà utilisés un service de consommation collaboratif.
- 54% des parents français ont déjà acheté un jouet d'occasion.

Cible

Grâce à l'observation de nos potentiels utilisateurs à travers les études consultées, ainsi que notre segmentation, nous avons pu créer trois personas pour guider la conception du locanny.fr.

Ces personas sont des archétypes d'utilisateurs potentiels. Le persona est basé sur un personnage fictif dont les caractéristiques sont basées sur ceux d'un groupe social existant : leurs caractéristiques socio-démographiques, leurs besoins, leurs habitudes en terme d'achat ou d'utilisation du numérique. Ils sont conçus comme référence pour les tests utilisateurs.

Loueur-donateur

Juliette 28 ans en couple, 1 enfant

" À la recherche d'un mode de consommation plus équitable et plus sein pour l'éducation de mon enfant, je fais des efforts au quotidien. "

À propos :

Citadine, elle consomme bio mais n'est pas irréprochable. Elle pense que nous avons tous à apporter sur cette planète en changeant nos modes de consommation. C'est une maman très flexible et compréhensible par l'éducation de son enfant. Souvent en manque de temps et sensible au digital, elle commande souvent sur internet.

Comportement :

- Adeptes des nouvelles techno
- Bon milieu sociale
- Femme active

Motivations :

- À la recherche d'information afin d'éveiller son enfant
- Consommation équitable
- Solution renouvelable
- Gain de temps
- Service unique



Sylvie 39 ans, mariée , 2 enfants

" Les enfants sont grands, je préfère donner qu'accumuler."

À propos :

Mariée depuis 15 ans, elle est mère au foyer. Ses enfants sont au primaire et sont très connectés. Elle souhaite désencombrer son intérieur car ils ont tendances à accumuler. Elle n'a pas d'enfant en bas âge dans son entourage et cherche un moyen rapide et réfléchi pour donner les jouets de ses enfants. La famille consomme souvent en ligne et sont très influencés par les tendances.

Motivations :

- Rapidité d'expédition & de contact
- Service unique & gratuit
- Sentiment de devoir accompli
- Solidarité de l'entreprise

Comportement :

- Généreuse
- Consomme en ligne

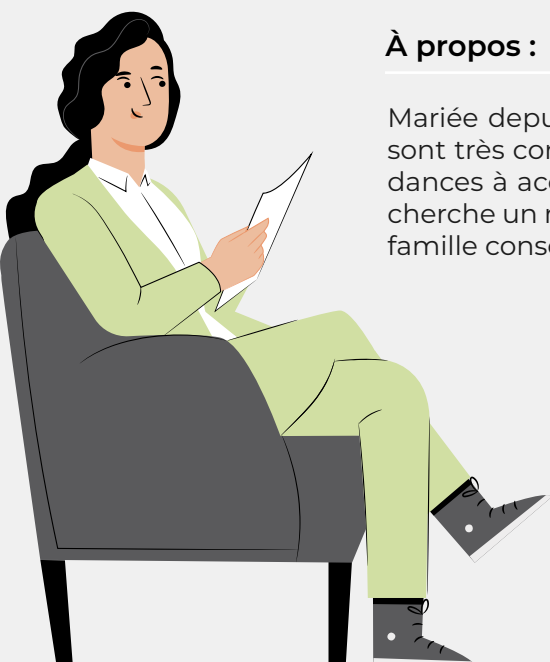

L'occasionnel

Théo 30 ans, en couple

" J'ai gate beaucoup mon neveu, je cherche un cadeau original et responsable. "

À propos :

Théo vit en banlieue avec sa compagne. Il est commercial. Il n'a pas d'enfant alors gate beaucoup sa famille. Il souhaite un cadeau originale cette année pour l'anniversaire de son neveu. Il fait des recherches sur internet pour trouver une idée et de l'inspiration.



Motivations :

- Apprecie les bons plans
- Solution originale
- Rapide et efficace
- Service unique

Comportement :

- Très digitalisé
- Bon milieu sociale
- Sportif

Benchmark concurrentiel

Une analyse concurrentielle a été menée afin de définir le marketing du futur site. Cette étude concurrentielle permet de distinguer les fonctionnalités fortes des sites déjà en place. Le graphisme et l'ergonomie de ces sites sont également étudiés afin d'élaborer une solution adaptée. Un bon site doit être simple et facile à utiliser. Le site doit permettre de naviguer de page en page sans perdre de vue l'objectif. Nos 3 principaux concurrents sont les suivants :



<https://petitemarelle.fr>



"Petite Marelle, le 1er concept de location de jouets éducatifs. Garantie casse, envoi A/R, tout est compris dans notre plateforme de location de jouets."

Points +

- Blog pour l'inbound marketing
- Version responsive fonctionnelle
- Possibilité de cartes cadeaux
- Système de parrainage
- Code couleur simple
- Fiche produit détaillé avec pictos pour une meilleure compréhension
- Système de like sur les fiches produits

Points -

- Grosse police d'écriture qui ne permet pas une lecture claire et qui charge le design
- Manque de clarté dans la hiérarchisation des informations
- Graphisme grossier
- Visuels pixellisés
- Pas de page contact

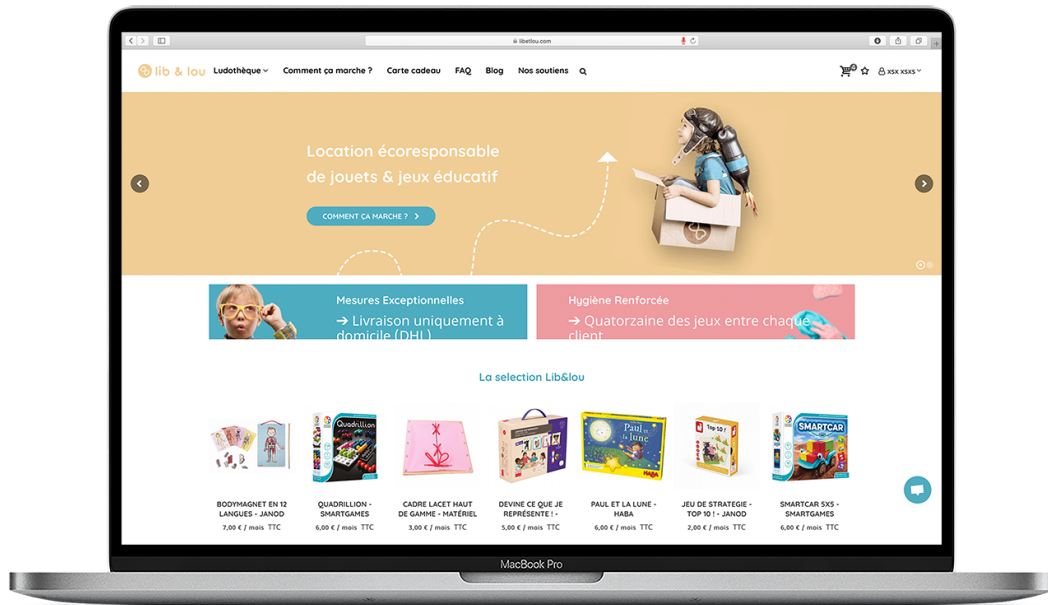

"Lib&Lou est le premier site de location de jeux et matériel éducatif éco-responsable en ligne. Nous vous proposons un large choix de jeux de société et éducatifs adaptés au besoin et au rythme de votre enfant et issus de la pédagogie Montessori ou encore Steiner-Waldorf."

Points +

- Blog pour l'inbound marketing
- Possibilité de cartes cadeaux
- Présence d'une FAQ pour répondre aux interrogations clients et pour le SEO
- Système de parrainage
- Ajouter à la liste de souhait
- Chat accessible sur chaque page
- Newsletter
- Possibilité de recherche sur le site
- Clairement positionné en e-commerce
- Bloc de réassurance

Points -

- Fiches produits peu alimentées
- Design du site simple, les éléments graphiques ne sont parfois pas cohérents entre eux.
- Charte graphique peu identifiable
- Pas de page contact



*"Location de joues adaptés à l'âge de votre enfant, sous forme de box pédagogiques et écologiques !
Les box Petit Sioux ne sont pas de simples box de jouets, ce sont aussi des outils pédagogiques pour les
parents."*

Points +

- Blog pour l'inbound marketing
- Possibilité de packs cadeaux
- Présence d'une FAQ pour répondre aux interrogations clients et pour le SEO
- Newsletter
- Bonne explication du fonctionnement, texte relativement complet (SEO)

Points -

- Pas de possibilité d'inscription dans la partie mon compte, seulement connexion
- Accessibilité : écriture grise sur fond gris
- Pas de page contact
- Manque d'homogénéité dans la taille des textes, plusieurs typographies différentes
- Dans l'ensemble, la lecture du site est compliquée. Manque d'espace entre les textes, couleurs flash

Analyse du benchmark

Suite à l'étude de la concurrence, nous avons pu faire ressortir les standards existants concernant les sites de location de jouets. En effet, ces 3 sites présentent des similitudes et des forces sur lesquelles se baser.

Design

Les sites de location en ligne présentent des design simples. Ils manquent parfois de rigueur au niveau graphique ce qui met en doute le sérieux de certains sites.

Les choix graphiques devront donc être modernes mais simples à comprendre pour ne pas être un frein à l'achat.

Les points à conserver

- FAQ (SEO et informer le client)
- Recherche simple et avancée (tri par prix...)
- Accès au compte simple
- Design simple
- Menu clair
- Visuels produits attrayants
- Mise en avant des actions commerciales sur la page d'accueil
- Paiement en ligne visible et sûr (bloc de réassurance)
- Modes de livraison clairement affichés
- Présence des réseaux sociaux
- Améliorer les points d'accessibilité
- Responsive design
- Blog avec des articles sur des thématiques de l'enfance
- Offre diversifiée

Pour Locanny, il est préférable de recourir aux standards d'un site e-commerce

plutôt que de proposer une solution non structurée qui pourrait être compliquée à comprendre par les internautes. En effet, cela permettra au site d'atteindre les objectifs fixés en évitant les situations sans issues qui réduisent le taux de conversion.

Le but étant de proposer un site e-commerce intuitif pour les nouveaux clients. Nos produits s'adressent aux plus jeunes, il est nécessaire d'avoir une plateforme rassurante et qui inspire confiance aux prospects. Des contenus qualitatifs, ainsi que des explications pertinentes afin de guider l'utilisateur dans sa recherche et dans la partie collecte.

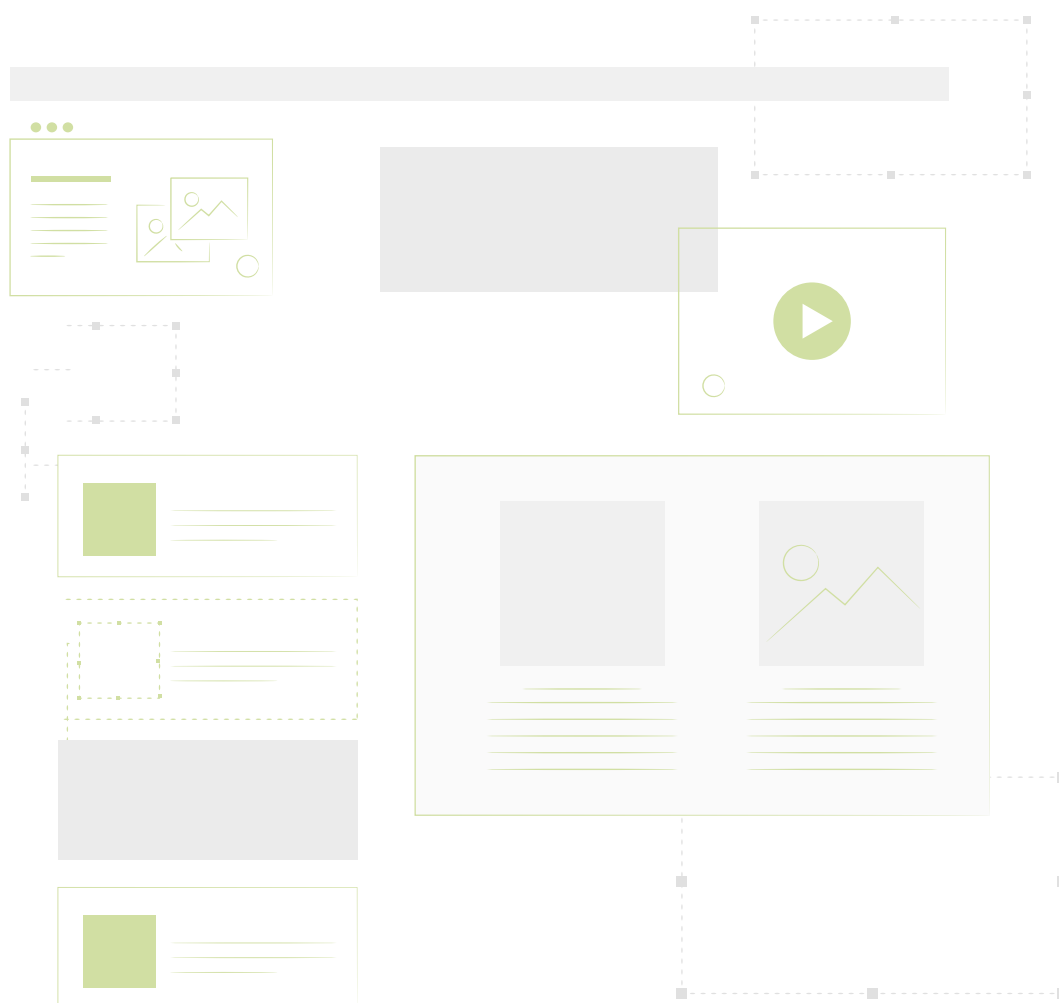

4. L'équipe dans le processus de création du site



Fanny Moresa

Fondatrice - porteur de projet

missions

- * · Charte graphique et identité de marque
- * · Déclinaisons de l'identité visuelle
- * · Parcours et expérience utilisateur
- * · Architecture du site e-commerce
- * · Webdesign
- * · Réalisation des maquettes du site

Développeur web

missions

- * · Respect du cahier des charges
- * · Gestion & adaptation des solutions techniques
- * · Intégration de la maquette sous Prestashop
- * · Mener des tests validation
- * · Respect des pratiques courantes pour optimiser SEO
- * · Correction des problèmes d'utilisation



5. Le besoin

Création du site e-commerce de Locanny permettant d'informer les clients, de souscrire un abonnement et d'avoir accès à une partie collective qui permettra de faire parvenir gratuitement les jouets à Locanny.

Le site doit permettre aux clients de souscrire et payer directement depuis le site. Le futur site e-commerce devra obligatoirement être responsive ce qui veut dire qu'il doit s'adapter à tous les supports numériques.

De plus, une partie Back-office pouvant être administré par Locanny est obligatoire afin de permettre d'ajouter des produits à la location, modifier les prix, les libellés, les quantités en toute autonomie.

Un suivi logistique est nécessaire, la solution doit permettre l'envoi et la réception via mondial relay et l'envoi à domicile de petits et moyens colis en national.

Réponse fonctionnelle

Le VI du site aura un but informatif et de collecte (formulaire).

Le site-commerce aura des groupes de fonctionnalités distinctes :

- la vente/collecte (objectif commercial)
- l'information (objectif de communication)

Les groupes de fonctionnalités répondent à des besoins précis des consommateurs. Le premier répondra au besoin de renouveler facilement et de façon économique les jouets d'un enfant, ou de donner les jouets non utilisés de celui-ci.

Le deuxième groupe répondra lui au besoin que ressent l'utilisateur de comprendre et de s'informer sur la marque, l'entreprise, de se rassurer.

Les contraintes du site e-commerce Locanny :

- Payer en ligne par carte bancaire (en cours de validité)
- Paiement sécurisé
- Respecter la politique de confidentialité de la CNIL concernant les informations bancaires des clients
- Le site doit permettre de générer des étiquettes de livraison prépayées
- L'utilisateur doit être inscrit et connecté à la plateforme pour passer commande
- L'utilisateur ne doit jamais gérer une erreur mais toujours redirigé vers un produit
- Les produits doivent être classés pour l'utilisateur
- Aucune page ne doit être sans issue pour l'utilisateur
- L'utilisateur doit être informé des événements qu'il ne voit pas
- Le site doit être accessible depuis n'importe quels outils (ordinateur, mobile...)
- Le site doit fonctionner sous tous les navigateurs

En réponse à ces contraintes et dans un souci de satisfaction utilisateurs les fonctionnalités exposées seront intégrées au développement de la première version de développement du site e-commerce.

1. Architecture du site V1

Arborescence

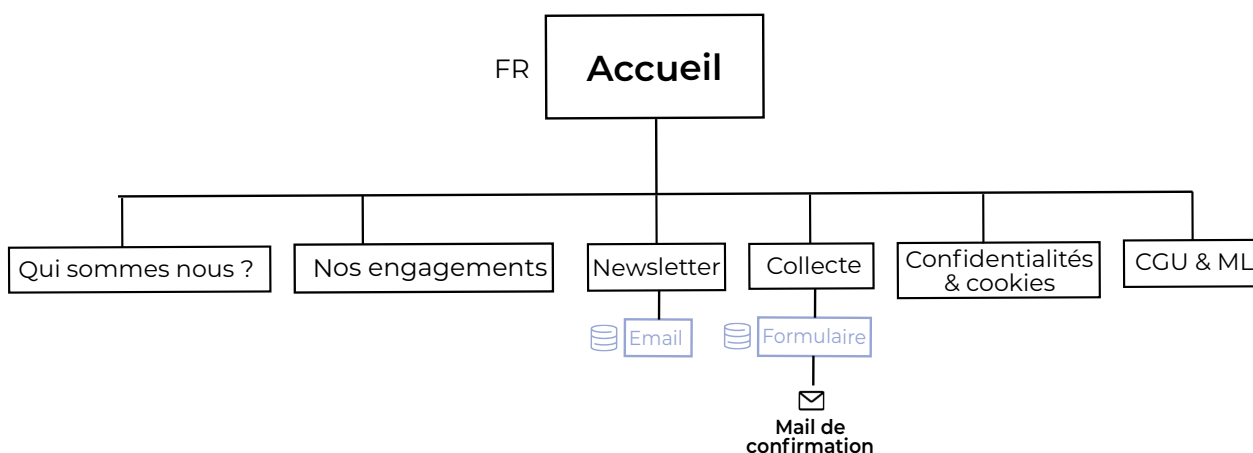

Data

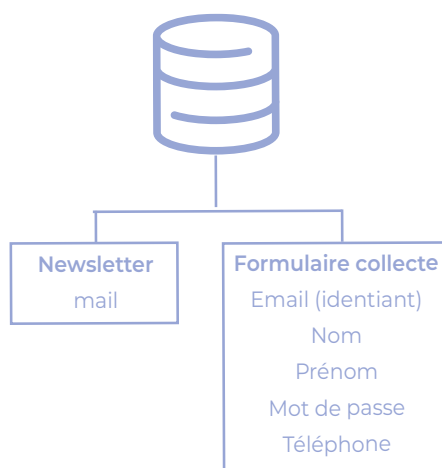

2. Architecture du site e-commerce

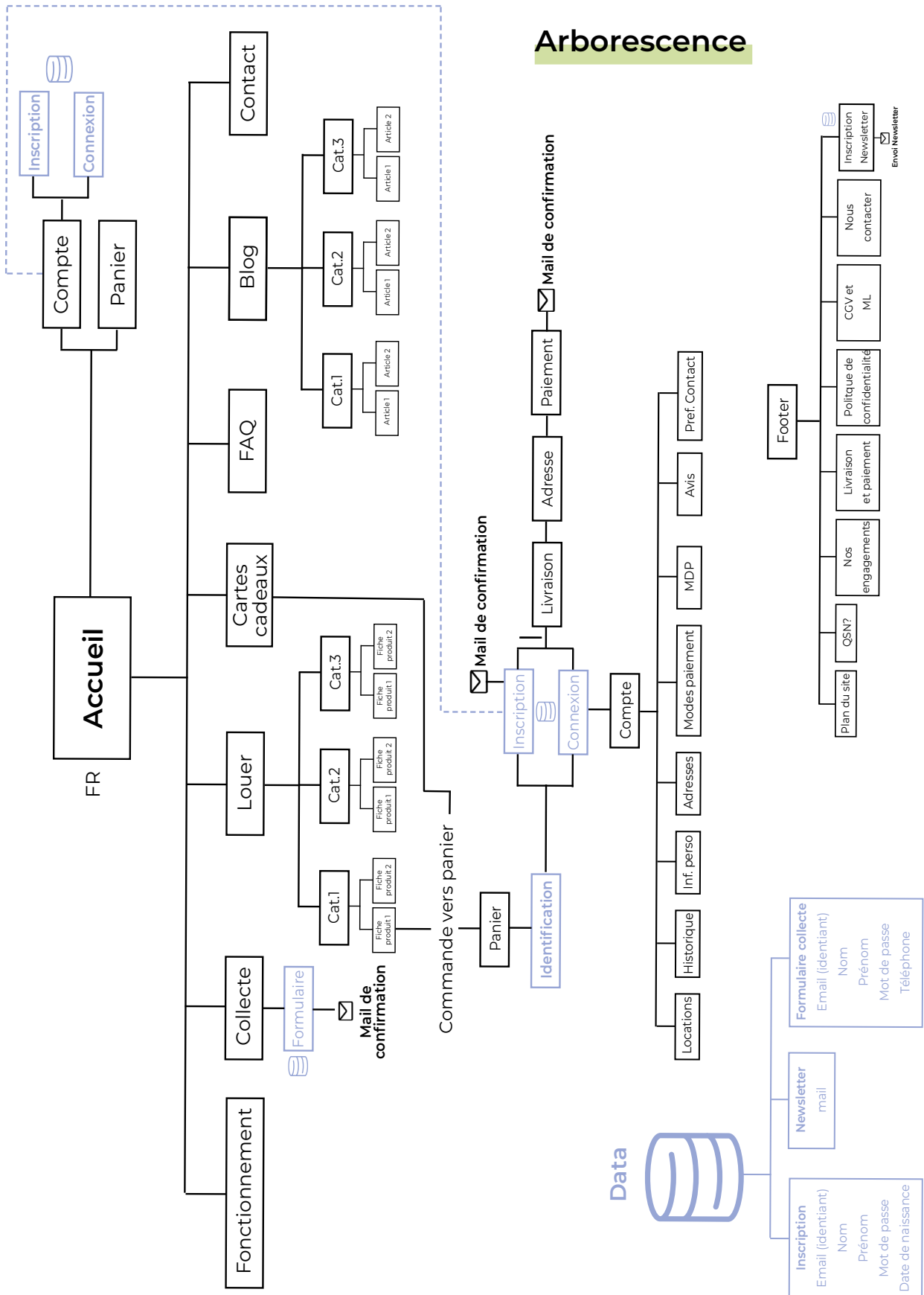

3. Parcours utilisateurs e-commerce

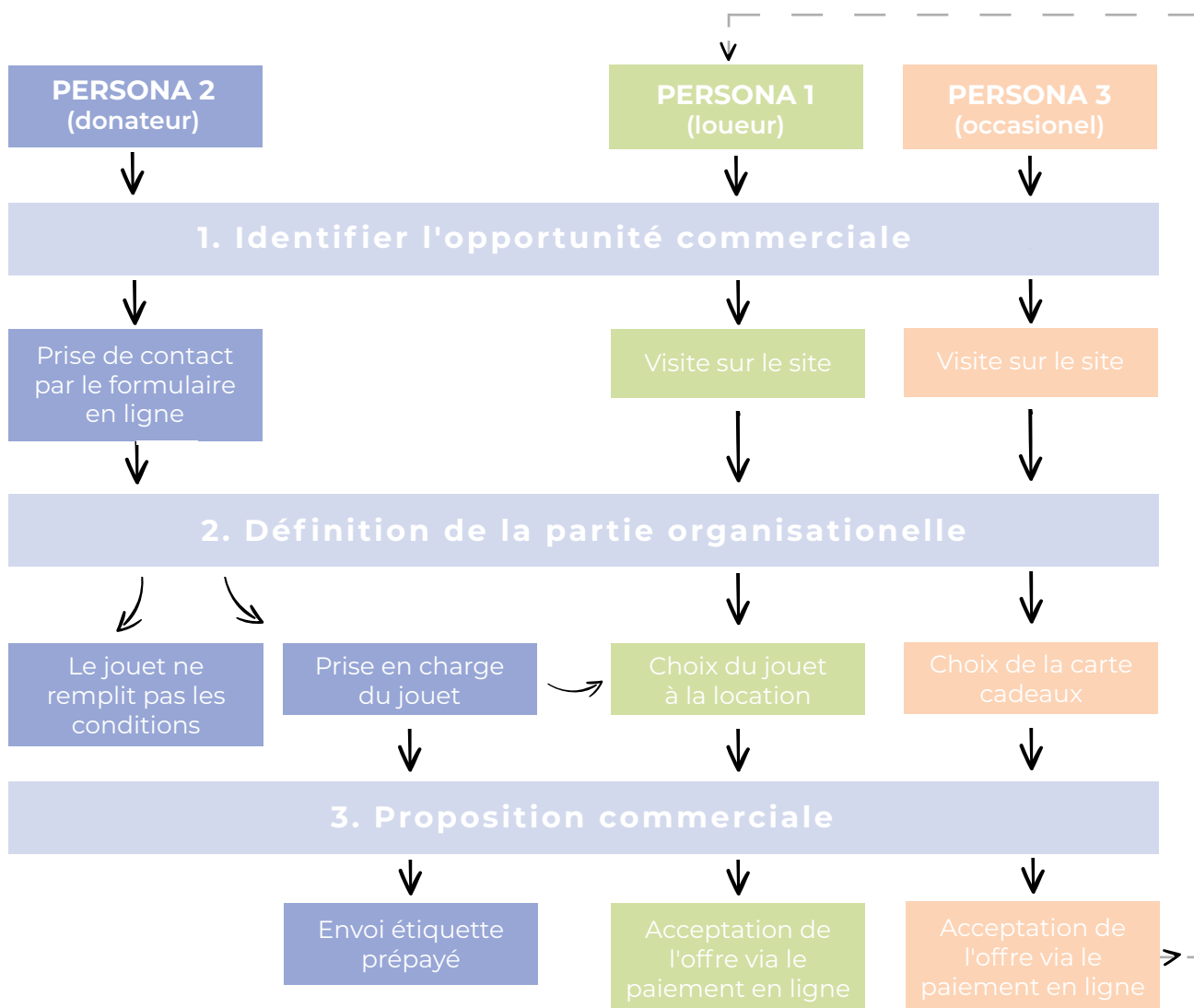

4. Fonctionnalités

4.1 Site v1

La première version du site internet sera un site one page. Il permettra d'informer en amont du lancement du site e-commerce sur le concept de Locanny.

Desktop

Le 1er site de récupération & location éco-responsable de jouets débarque pour bousculer les chambres de vos enfants...

Qu'est ce que Locanny ?
Plus qu'un simple projet, Locanny est une véritable entreprise en devenir **basée sur la co-entraide**. Nous proposons de collecter vos jouets gratuitement pour ensuite en faire profiter le plus grand nombre. Nous combinons la force d'une **consommation éco-responsable** avec l'éveil des enfants. Encore un peu de patience pour profiter de notre service de location de jouets.

On a besoin de vous
Qui dit service collaboratif dit collaborateurs. Nous avons besoin de collecter des jouets pour former notre offre. C'est grâce à tous les donateurs et contributeurs que cette aventure évolue et grandit ! 15 votre enfant a délaissé certains jouets, nous les **collectons gratuitement** ! En contribuant vous faites vivre un projet qui reversera 5% de son chiffre d'affaires annuel à des associations.

Qui sommes-nous ?
Nous aimons faire plaisir et offrir des jouets à nos enfants : Noël, anniversaires... Mais combien de temps un enfant porte de l'intérêt à celui-ci ? Souvent, après avoir joué quelques fois, celui-ci est vite mis de côté ! Et puis on les accumule sans savoir trop qu'en faire. Nos enfants grandissent si vite et les jouets doivent pouvoir répondre du besoin de leur développement !
Alors comment éviter le trop plein et le gaspillage ? Comment éviter d'acheter sans cesse ?
Absolument ! Le projet Locanny se dessine : collecter des jouets et pouvoir par la suite les mettre en location. Ni acheter, ni vendre, seulement remettre dans le circuit des objets qui pourraient être utilisés encore des tas des fois ! Aujourd'hui, louer des objets du quotidien est un acte commun : tout se loue ! Nous combinons la force d'une consommation éco-responsable avec l'éveil des enfants. Nous avons pour seul objectif de proposer des jouets pour tout le monde et de proposer un service qui permet de les récupérer gratuitement.

La fondatrice
Elle n'est pas maman et pourtant elle l'a fait. Fanny Morice est partie par le biais de créer une entreprise pour tous. Ayant travaillé au cœur de l'écosystème des startups bordelaises, elle est transportée par l'univers entrepreneurs. Ayant toujours été attirée par le monde de la parentalité et de l'éducation, c'est naturellement que l'idée du projet Locanny lui est venue. Revaloriser les jouets non utilisés des enfants en les collectant et en leur offrant une seconde, troisième, quatrième vie... Ce projet allie à la fois sa passion du digital, son envie de consommer autrement et de rentrer dans une démarche plus responsable. Depuis 2018, le projet est pensé et repensé. Et un an et demi après l'aventure Locanny est lancée. (avec passion !)

Ouverture de Locanny
60 : 13 : 35 : 15
JOURS HEURES MINUTES SECONDES

Soyez les premiers informés de notre actualité
E-mail [OK]

Nos engagements
Être solidaire
Nous nous sommes engagés à reverser 5% de notre chiffre d'affaires annuel générés par la location de jouets à des associations et des programmes d'action de lutte contre l'illettrisme notamment. Vous pourrez retrouver les noms des associations ayant bénéficié de la solidarité de Locanny grâce à toutes les personnes ayant contribué à son fonctionnement dans notre blog (ouverture prochaine).
C'est pourquoi nous comptons sur vous pour démarrer l'aventure Locanny grâce à la collecte !

Nos réseaux
Nous nous sommes rapprochés de plusieurs réseaux d'entrepreneurs qui nous conseillent et nous accompagnent pour faire grandir au mieux Locanny.

Collecte de jouets
Locanny collecte gratuitement les jouets d'occasion dont vous souhaitez vous séparer. Nous avons pour vocation de revaloriser les jouets d'occasion en les mettant à la location sur notre site afin de soutenir des programmes d'éducation et des associations partenaires.
Attention ! Nous ne pouvons pas collecter les jouets très abîmés présentant un danger ou aux contenus obsolètes. Locanny prend en charge les coûts d'expédition. Avant de recevoir votre étiquette prépayée, veuillez remplir le formulaire ci-dessous.
La partie condition sur la gauche vous indique toutes les modalités pour une collecte de jouet par Locanny, en effet nous ne pouvons pas prendre en charge les jouets qui ne remplissent pas les conditions.

Mobile

Le 1er site de récupération & location éco-responsable de jouets débarque pour bousculer les chambres de vos enfants...

Qu'est ce que Locanny ?
Plus qu'un simple projet, Locanny est une véritable entreprise en devenir **basée sur la co-entraide**. Nous proposons de collecter vos jouets gratuitement pour ensuite en faire profiter le plus grand nombre. Nous combinons la force d'une **consommation éco-responsable** avec l'éveil des enfants. Encore un peu de patience pour profiter de notre service de location de jouets.

On a besoin de vous
Qui dit service collaboratif dit collaborateurs. Nous avons besoin de collecter des jouets pour former notre offre. C'est grâce à tous les donateurs et contributeurs que cette aventure évolue et grandit ! 15 votre enfant a délaissé certains jouets, nous les **collectons gratuitement** ! En contribuant vous faites vivre un projet qui reversera 5% de son chiffre d'affaires annuel à des associations.

Qui sommes-nous ?
Nous aimons faire plaisir et offrir des jouets à nos enfants : Noël, anniversaires... Mais combien de temps un enfant porte de l'intérêt à celui-ci ? Souvent, après avoir joué deux ou trois fois celui-ci est vite mis de côté ! Et puis on les accumule sans savoir trop qu'en faire. Nos enfants grandissent si vite, et les jouets doivent pouvoir répondre au besoin de leur développement !
Alors comment éviter le trop plein et le gaspillage ? Comment éviter d'acheter sans cesse ?
Absolument ! Le projet Locanny se dessine : collecter des jouets et pouvoir par la suite les mettre en location. Ni acheter, ni vendre, seulement remettre dans le circuit des objets qui pourraient être utilisés encore des tas des fois ! Aujourd'hui, louer des objets du quotidien est un acte commun : tout se loue ! Nous combinons la force d'une consommation éco-responsable avec l'éveil des enfants. Nous avons pour seul objectif de proposer des jouets pour tout le monde et de proposer un service qui permet de les récupérer gratuitement.

La fondatrice
Elle n'est pas maman et pourtant elle l'a fait. Fanny Morice est partie par le biais de créer une entreprise pour tous. Ayant travaillé au cœur de l'écosystème des startups bordelaises, elle est transportée par l'univers entrepreneurs. Ayant toujours été attirée par le monde de la parentalité et de l'éducation, c'est naturellement que l'idée du projet Locanny lui est venue. Revaloriser les jouets non utilisés des enfants en les collectant et en leur offrant une seconde, troisième, quatrième vie... Ce projet allie à la fois sa passion du digital, son envie de consommer autrement et de rentrer dans une démarche plus responsable. Depuis 2018, le projet est pensé et repensé. Et un an et demi après l'aventure Locanny est lancée. (avec passion !)

Ouverture de Locanny
60 : 13 : 35 : 15
JOURS HEURES MINUTES SECONDES

Soyez les premiers informés de notre actualité
E-mail [OK]

Nos engagements
Être solidaire
Nous nous sommes engagés à reverser 5% de nos revenus nets générés par la location de jouets à des associations et des programmes d'action de lutte contre l'illettrisme notamment. Vous pourrez retrouver les noms des associations ayant bénéficié de la solidarité de Locanny grâce à toutes les personnes ayant contribué à son fonctionnement dans notre blog (ouverture prochaine).
C'est pourquoi nous comptons sur vous pour démarrer l'aventure Locanny grâce à la collecte !

Nos réseaux
Nous nous sommes rapprochés de plusieurs réseaux d'entrepreneurs qui nous conseillent et nous accompagnent pour faire grandir au mieux Locanny.

Collecte de jouets
Locanny collecte gratuitement les jouets d'occasion dont vous souhaitez vous séparer. Nous avons pour vocation de revaloriser les jouets d'occasion en les mettant à la location sur notre site afin de soutenir des programmes d'éducation et des associations partenaires.
Attention ! Nous ne pouvons pas collecter les jouets très abîmés présentant un danger ou aux contenus obsolètes. Locanny prend en charge les coûts d'expédition. Avant de recevoir votre étiquette prépayée, veuillez remplir le formulaire ci-dessous.
La partie condition sur la gauche vous indique toutes les modalités pour une collecte de jouet par Locanny, en effet nous ne pouvons pas prendre en charge les jouets qui ne remplissent pas les conditions.

Fonctionnalités granulees

- Inscription newsletter
- Liens des reseaux sociaux
- Formulaire collecte de jouets

4.1.1 Menu

Description fonctionnelle

Le header permet à l'utilisateur d'avoir accès aux sections principales du site. Au clic sur un des éléments, il est dirigé vers la section de la page correspondante étant donné que nous sommes sur un site one page. Au clic du logo, l'utilisateur est dirigé vers le haut de la page. Le header (ou menu) est fixe, au scroll il reste sur la partie haute de l'écran. Sur mobile, le menu est resté fixe également au scroll. Un bouton burger permet d'afficher les sections de la page. Un accès aux réseaux sociaux de l'entreprise est disponible, les bulles renvoient aux liens extérieurs correspondants

Design

Desktop



Mobile



4.1.2 Newsletter

Description fonctionnelle

Le bouton inscription à la newsletter est une grande source de trafic. Elle est un outil efficace pour préserver une relation privilégiée avec nos clients et prospects. Elle nous permettra d'informer en temps réel nos prospects pour dans une premier temps avertir sur l'ouverture du site e-commerce et plus tard avertir d'une nouvelle publication sur notre blog par exemple.

Design

Desktop



The desktop version of the newsletter sign-up form features a central timer displaying '60 : 13 : 35 : 15' with labels 'JOURS', 'HEURES', 'MINUTES', and 'SECONDES' below each number. Above the timer is the text 'Ouverture de LOCANNY'. Below the timer is the text 'Soyez les premiers informés de notre actualité'. At the bottom, there is an input field labeled 'E-mail' and a blue 'OK' button. A small link for terms and conditions is visible at the very bottom.

Mobile

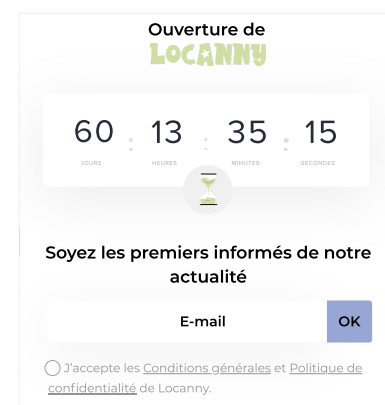

The mobile version of the newsletter sign-up form is vertically oriented. It features a central timer displaying '60 : 13 : 35 : 15' with labels 'JOURS', 'HEURES', 'MINUTES', and 'SECONDES' below each number. Above the timer is the text 'Ouverture de LOCANNY'. Below the timer is the text 'Soyez les premiers informés de notre actualité'. At the bottom, there is an input field labeled 'E-mail' and a blue 'OK' button. A small link for terms and conditions is visible at the very bottom.

4.1.3 Formulaire collecte

Description fonctionnelle

Le formulaire de collecte permet à l'utilisateur de se faire envoyer par mail une étiquette mondial relay prépayée afin de faire parvenir un jouet à Locanny. Il le remplit, Locanny confirme qu'elle souhaite recevoir le jouet et l'utilisateur reçoit par mail son étiquette. Cette partie est accessible après scroll, ou au clic sur collecte dans le menu.

Design

Desktop

FORMULAIRE

Nombre de jouets à envoyer : *
1 2 3

Type du/des jouets : *

<input type="checkbox"/> Jeux de société	<input type="checkbox"/> Jeux construction	<input type="checkbox"/> Jeux éveil
<input type="checkbox"/> Jeux éducatifs	<input type="checkbox"/> Jouets en bois	<input type="checkbox"/> Véhicules-garages
<input type="checkbox"/> Jouets 1er âge	<input type="checkbox"/> Jeux d'imitation	<input type="checkbox"/> Autre :

Indiquez l'état du/des jouets : *

Neuf: Titres bon état: Bon état:

Poids du colis *

Rg:

Nom* Prénom*

Émail* Téléphone*

Téléchargez jusqu'à 3 photos
[+ Ajouter des photos](#)

Un détail à mentionner ?

J'accepte les conditions générales et la politique de confidentialité.

Je ne suis pas un robot

VALIDER

Avant de donner, je vérifie les conditions d'éligibilité de mon jouet :

- 1 Mon jouet est à destination d'enfants de - de 5 ans.
- 2 Le logo normes CE est présent.
- 3 Avec ou sans son emballage d'origine.
- 4 Mon jouet ne présente aucun danger, il est complet.
- 5 Il est comme neuf, bon état et fonctionnel.
- 6 Il n'est pas sous licence (une de film, séries...)
- 7 J'envoie mon colis depuis la France, et m'assure de l'existence d'un point mondial relais autour chez moi avant de remplir le formulaire.

Mobile

FORMULAIRE

Nombre de jouets à envoyer : *
1 2 3

Type du/des jouets : *

<input type="checkbox"/> Jeux de société	<input type="checkbox"/> Jeux d'imitation
<input type="checkbox"/> Jeux éducatifs	<input type="checkbox"/> Jeux d'éveil
<input type="checkbox"/> Jouets 1er âge	<input type="checkbox"/> Véhicules-garages
<input type="checkbox"/> Jeux construction	<input type="checkbox"/> Autre :
<input type="checkbox"/> Jouets en bois	

Indiquez l'état du/des jouets : *

Neuf: Titres bon état: Bon état:

Poids du colis *

Rg:

Nom* Prénom*

Émail* Téléphone*

Téléchargez jusqu'à 3 photos
[+ Ajouter des photos](#)

Un détail à mentionner : *

J'accepte les conditions générales et la politique de confidentialité.

Je ne suis pas un robot

VALIDER

Avant de donner, je vérifie les conditions d'éligibilité de mon jouet :

- 1 Mon jouet est à destination d'enfants de - de 5 ans.
- 2 Le logo normes CE est présent.
- 3 Avec ou sans son emballage d'origine.
- 4 Mon jouet ne présente aucun danger, il est complet.
- 5 Il est comme neuf, bon état et fonctionnel.
- 6 Il n'est pas sous licence (une de film, séries...)
- 7 J'envoie mon colis depuis la France, et m'assure de l'existence d'un point mondial relais autour chez moi avant de remplir le formulaire.

4.1.4 Footer

Description fonctionnelle

Le footer permet à l'utilisateur d'avoir un accès rapide aux pages légales et à l'adresse de contact. Au clic sur un lien, un encart type popup s'ouvre afin de rester toujours sur la même et unique page du site.

Desktop

[Confidentialité & cookies](#) [CGU & Mentions légales](#) contact@locannny.fr

Mobile

Confidentialité & cookies
CGU & Mentions légales
contact@locannny.fr

4.2 E-commerce

Pour le site e-commerce final, seuls les designs des fonctionnalités sont représentés. Pour une vue d'ensemble du design (par écran) se référer au prototype.

Desktop :

<https://xd.adobe.com/view/80708232-e19b-4863-5ce1-0523d1b42468-f641/?fullscreen>

Mobile :

<https://xd.adobe.com/view/2efcf00b-5376-4cd4-4b3d-b3fa8c8ca237-58cd/?fullscreen>

4.2.1 Menu

Description fonctionnelle

Le header (menu) permet à l'utilisateur d'avoir accès aux pages principales du site. Au clic sur un des éléments, il est dirigé vers la page correspondante. La barre de recherche permet à l'utilisateur de taper des mots clés et les rechercher sur tout le site. Au clic du logo, l'utilisateur est dirigé vers la page d'accueil. Le nombre de produits mis au panier s'inscrit dans le rond à coté du panier. Au survol du bouton panier, un toggle apparaît avec la liste des produits ajoutés. De même pour la partie louer, au passage de la souris sur le mot un toggle apparaît avec les différentes catégories de jouets. L'utilisateur peut supprimer un produit du panier en cliquant sur la croix. Une étoile indique la page sur laquelle l'utilisateur se trouve. Le header est affiché sur l'ensemble des pages du site (sauf tunnel d'achat). Sur mobile un menu fixe comprenant les essentiels, puis un slider pour accéder à toutes les pages.

Design

Desktop

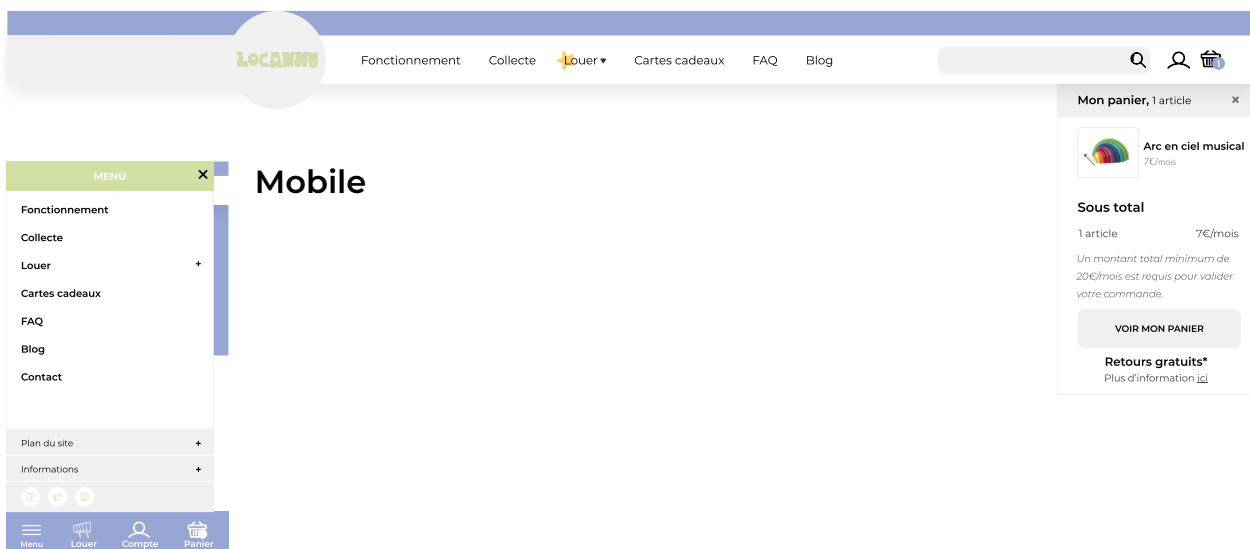

4.2.2 Slider

Description fonctionnelle

Le slider d'image publicitaire interne permet à l'utilisateur de voir les visuels mis en avant sur la page d'accueil. Au clic l'utilisateur est dirigé vers la page cible. Au survol du slider la transition automatique des visuels s'arrête. Elle reprend quand la souris de l'utilisateur quitte la zone. Le Slider publicitaire est disponible uniquement sur la page d'accueil. Possibilité de ne mettre qu'un seul visuel. Le slider publicitaire est disponible uniquement sur la page d'accueil du site internet.

Cinématique d'utilisation

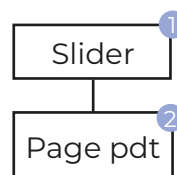

Design

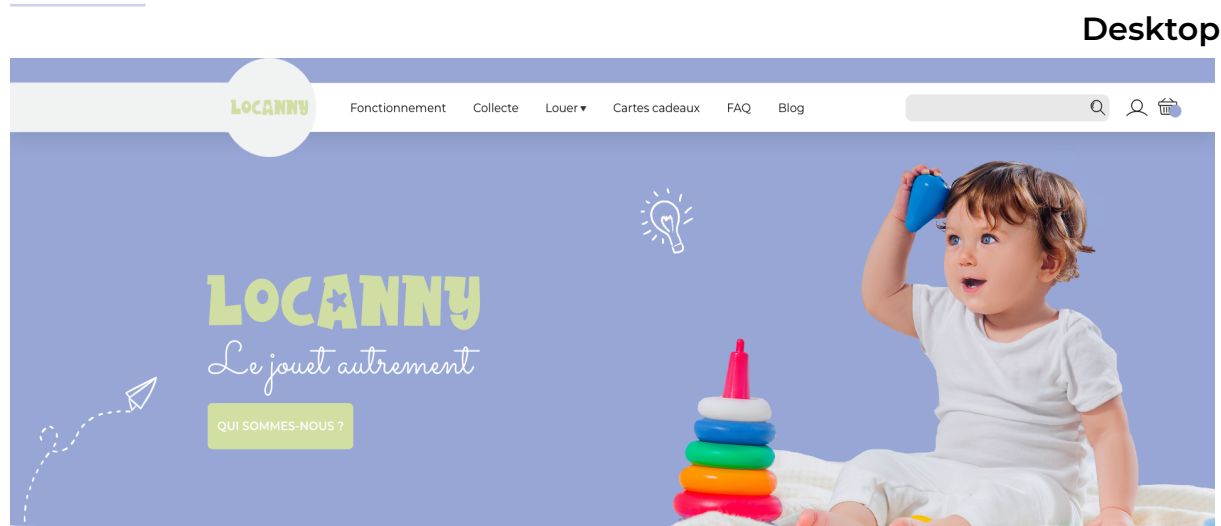

4.2.3 Footer

Description fonctionnelle

Le footer permet à l'utilisateur d'avoir un accès rapide au plan du site, aux pages d'informations, aux pages de mention légale ou à la page de condition générale de vente. Au clic sur un lien l'utilisateur est dirigé vers la page demandée. Il y a la possibilité de s'inscrire directement à la newsletter en inscrivant son adresse. Les différents réseaux sociaux sont disponibles au clic. Le footer est disponible sur toutes les pages du site (sauf canal de paiement). Le footer est agrémenté d'une barre de réassurance. Sur mobile, la barre de réassurance disparaît. Le footer est accessible depuis le slider menu.

Design Desktop



4.2.4 Listing produits

Description fonctionnelle

Le listing produit permet à l'utilisateur de voir les produits sous forme de liste. Chaque produit est présenté avec des informations condensées : prix, nom, photo.

Les produits affichés devront uniquement être ceux qui ne sont pas déjà loués. Chaque élément est cliquable et amène l'utilisateur vers la page produit. Le bouton ajouter au panier permet un raccourci sans avoir à afficher la fiche produit. Sur la version mobile, seul le bouton évolue pour un principe d'accessibilité.

Fonctionnalités granuléées

- Liste des produits aléatoires
- Liste des produits par catégories

Cinématique d'utilisation

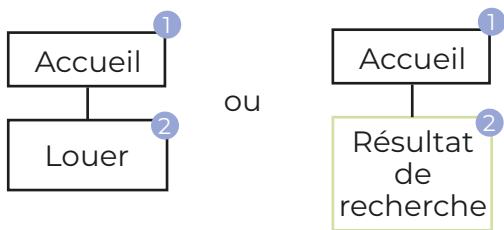

Design

Desktop

La maquette desktop présente six produits en grille. Chaque produit est accompagné d'une image, d'un titre, d'un prix mensuel et d'un bouton 'Ajouter au panier'.

Produit	Prix mensuel
Arc en ciel musical	7€/mois
Tap Tap couleurs	7€/mois
Fusée éveil	6€/mois
Pyramide éducative	6€/mois
Tortue à roulettes	5€/mois
Petit train	4€/mois

Mobile

La maquette mobile présente six produits en grille, avec des éléments de navigation supplémentaires en haut de page.

Filtres : Filtrer (dropdown), Par défaut (dropdown), 300 produits

Produit	Prix mensuel
Arc en ciel musical	7€/mois
Tap Tap couleurs	7€/mois
Fusée éveil	6€/mois
Pyramide éducative	6€/mois
Tortue à roulettes	5€/mois
Petit train	4€/mois

4.2.5 Filtre produit

Description fonctionnelle

Le filtre de critères permet à l'utilisateur de personnaliser sa recherche. Il peut sélectionner une catégorie de jouet, sélectionner l'âge et une fourchette de prix.

Quand un filtre change de valeur les produits sont rafraichis et affiche les jouets correspondants aux critères souhaités. Les filtres multicritères sont présents sur toutes les pages de catégories et de recherches. Une étoile s'affiche à coté du critère sélectionné. L'utilisateur peut choisir d'effacer ses critères afin de remettre tous les filtres en état initial. Les produits se rechargent. Sur la version mobile, le bouton filtrer permet de faire apparaître la fenêtre des filtres sous forme de popup.

Fonctionnalités granulées

- Filtre par catégorie de jouet
- Filtre par âge
- Filtre par prix

Cinématique d'utilisation

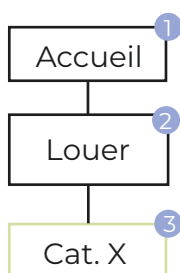

Design

Desktop

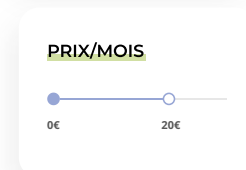

Mobile



4.2.6 Fiche produit

Description fonctionnelle

La fiche produit permet à l'utilisateur de connaître les informations précises du jouet. Son nom, son prix, sa référence, son état, ses avis, ses caractéristiques y sont indiqués. Un slider de photos contient la galerie photo du produit. Au clic sur la flèche droite du slider l'image suivante apparaît. Au clic sur la flèche gauche, l'image précédente apparaît. Les recommandations ont la même forme que les listes produits. Au clic l'utilisateur est envoyé vers la page produit.

Fonctionnalités granulées

- Visionner les images d'un produit
- Afficher les avis du produit
- Recommandations

Design

Cinématique d'utilisation

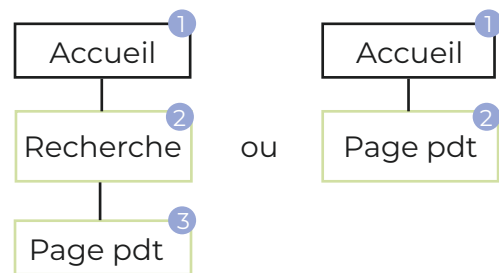

Desktop

Le screenshot desktop montre une page produit complète. En haut, une barre de navigation avec le logo 'LOCAMNU' et des liens : Fonctionnement, Collecte, Louer, Cartes cadeaux, FAQ, Blog. Une barre de recherche est à droite. Le contenu principal est divisé en deux colonnes. À gauche, un slider d'images du jouet 'Arc en ciel musical'. À droite, le titre du produit, sa note (3 avis), son prix (7€/mois), et un bouton 'Ajouter au panier'. En dessous, deux sections : 'Description' et 'Caractéristiques'. La section 'Description' contient un texte et un bouton 'Ajouter au panier'. La section 'Caractéristiques' liste des points clés. En bas, une section 'Nos recommandations' présente quatre autres jouets avec leurs prix et boutons 'Ajouter au panier'.

Mobile

Le screenshot mobile montre la même page produit adaptée à un format vertical. Le menu de navigation est simplifié avec des icônes pour le menu, louer, compte et panier. Le contenu principal est également adapté, avec le slider d'images et les sections de description et caractéristiques qui occupent plus d'espace vertical. Les recommandations sont présentées sous forme de grille de quatre cartes.

4.2.7 Panier

Description fonctionnelle

Le panier est la première étape du tunnel de conversion du site. Les produits y sont présentés en listing horizontal. Chaque produit peut être supprimé du panier grâce à la croix en haut à droite. Le nom du produit est un lien vers la fiche produit. Au clic sur paiement, l'utilisateur connecté est dirigé vers la deuxième étape du tunnel de conversion. Si l'utilisateur n'est pas connecté, il sera dirigé vers la connexion.

Fonctionnalités granulees

- Ajouter au panier un produit
- Suppression d'un produit du panier
- Ajouter un code promotionnel
- Passer la commande

Cinématique d'utilisation

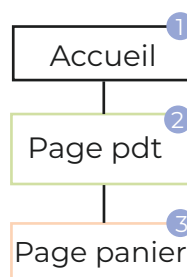

Design

Desktop

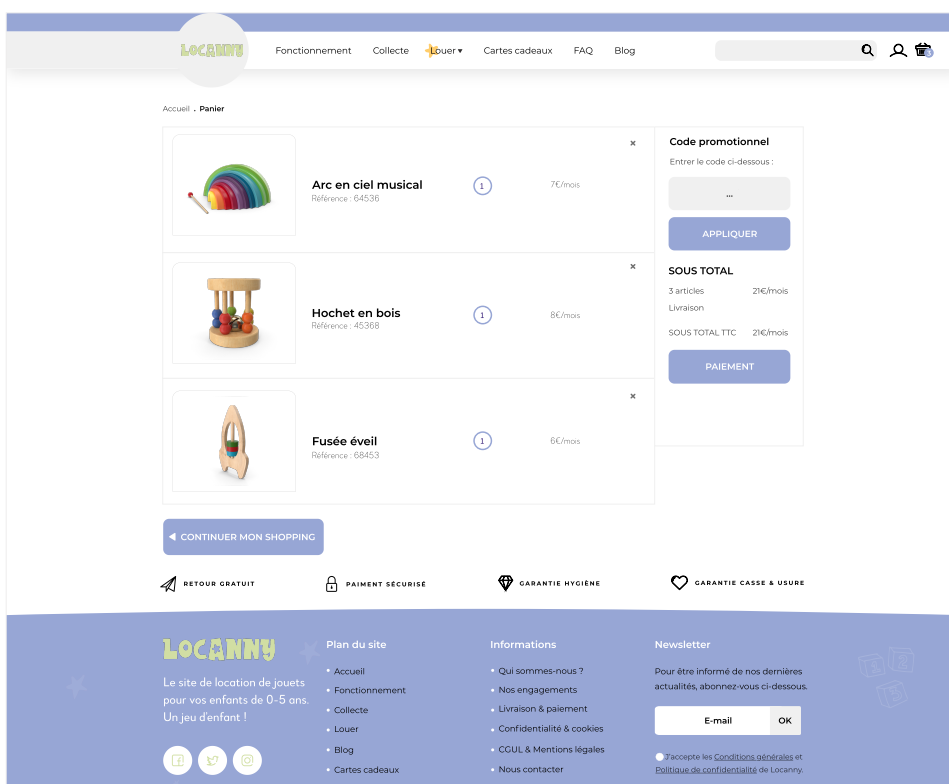

Mobile

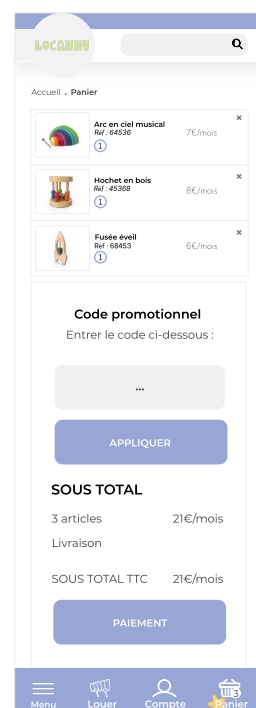

4.2.8 Paiement

Description fonctionnelle

Le paiement en ligne permet à l'utilisateur de payer de façon sécurisée sur la plateforme la somme de ses locations. Dans le tunnel de conversion, le header et le footer disparaissent. Un simple header avec le logo qui redirige vers la page d'accueil au clic sur le logo ainsi qu'un footer comprenant les informations légales sont accessibles. L'utilisateur passe par plusieurs étapes avant de rentrer sa carte bancaire pour effectuer le paiement (connexion ou inscription, adresse de livraison, options de livraison). Il a la possibilité d'enregistrer sa carte pour les prochains achats. Quand l'utilisateur valide il est redirigé vers l'interface 3DS sécurisée de sa banque. Par la suite il est dirigé vers notre site sur la page de remerciement, un mail de confirmation lui est envoyé.

Fonctionnalités granuleuses

- Payer en ligne par carte bancaire de façon sécurisée
- Gestion des événements 3DS secure

Cinématique d'utilisation

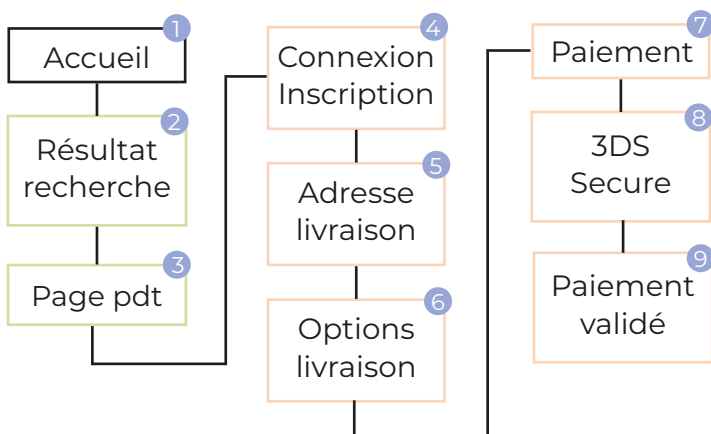

Design

The screenshot shows the checkout page for Locanny. At the top, there is a navigation bar with the Locanny logo. Below it, the breadcrumb trail reads "Accueil > Louer > Paiement". The main content area is divided into two columns. The left column contains a list of menu items: "Connexion", "Adresse de livraison", "Options de livraison", and "Paiement". Under "Paiement", the "Carte bancaire" option is selected. A form for card payment includes a card number field (3442 3229 9833 8992), a "Nom prénom" field, and "MM/AA" and "CVC" fields. There is also an "Enregistrer ma carte bancaire" checkbox. Below the form, a checkbox for terms and conditions is present. A "COMMANDER" button is at the bottom of the form. The right column shows a list of 3 items: "Arc en ciel musical" (7€/mois), "Hochet en bois" (8€/mois), and "Fusée Éveil" (6€/mois). A "Total" section shows "3 articles" for 21€/mois, "Livraison", and "TOTAL TTC" for 21€/mois. At the bottom of the page, there are three links: "Livraison & paiement", "Politique de confidentialité", and "Conditions de location".

4.2.9 Inscription - connexion

Description fonctionnelle

La connexion d'un utilisateur se fait par les identifiants et mot de passe de son compte Locanny. Quand l'utilisateur s'est inscrit, il est dirigé vers la page mon compte si il ne s'appretait pas à passer une commande. Sinon il est dirigé vers la continuité du tunnel d'achat afin de rentrer ses informations personnelles pour la commande.

Fonctionnalités granulees

- Rester connecter
- Mot de passe oublié
- Déconnexion

Cinématique d'utilisation

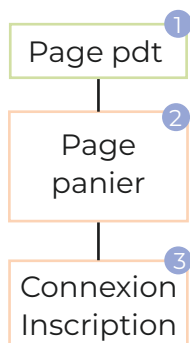

Design

Desktop

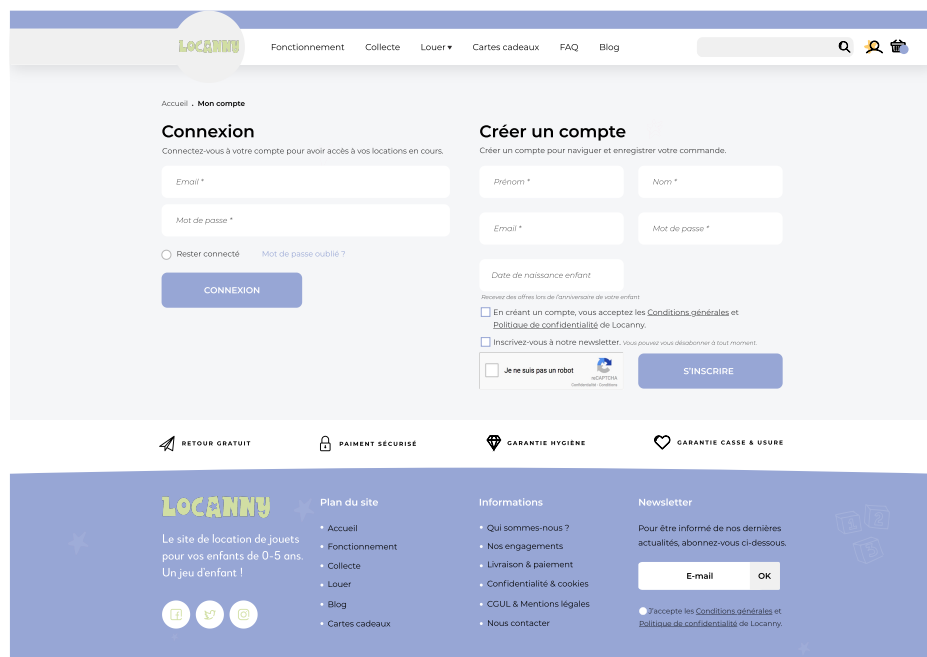

Page connexion & inscription dans la partie compte du site.

Mobile



Desktop

The desktop screenshot shows a navigation bar with 'LOCANNY' and a breadcrumb 'Accueil > Louer > Paiement'. The main content is split into two columns: 'Connexion' and 'Créer un compte'. The 'Connexion' section has fields for 'Email *' and 'Mot de passe *', a 'Rester connecté' checkbox, and a 'Mot de passe oublié ?' link. The 'Créer un compte' section has fields for 'Prénom *', 'Nom *', 'Email *', 'Mot de passe *', and 'Date de naissance enfant'. Below these are checkboxes for accepting terms and conditions, subscribing to a newsletter, and a CAPTCHA. A 'CONNECTION' button is at the bottom left, and an 'S'INSCRIRE' button is at the bottom right. A sidebar on the right contains links for 'Adresse de livraison', 'Options de livraison', and 'Paiement'. At the very bottom, there are links for 'Livraison & paiement', 'Politique de confidentialité', and 'Conditions de location'.

Page connexion & inscription dans le tunnel de conversion.

Mobile

The mobile screenshot shows a navigation bar with 'LOCANNY' and a breadcrumb 'Accueil > Mon compte'. The main content is split into two sections: 'Connexion' and 'Créer un compte'. The 'Connexion' section has fields for 'Email*' and 'Mot de passe*', a 'Rester connecté' checkbox, and a 'Mot de passe oublié ?' link. The 'Créer un compte' section has fields for 'Nom*', 'Prénom*', 'Email*', and 'Date de naissance de votre enfant*'. Below these are checkboxes for accepting terms and conditions, subscribing to a newsletter, and a CAPTCHA. An 'S'INSCRIRE' button is at the bottom right. A sidebar on the right contains links for 'Adresse de livraison', 'Options de livraison', and 'Paiement'. At the very bottom, there are links for 'Livraison & paiement', 'Politique de confidentialité', and 'Conditions de location'.

4.2.10 Mon compte

Description fonctionnelle

La partie mon compte est disponible après avoir créer un compte sur Locanny par le biais d'une première location par exemple. Il est accessible sur toutes les pages dans le header. La partie mon compte permet à l'utilisateur d'avoir accès à plusieurs pages qui concernent ses informations personnelles ou ses locations.

Fonctionnalités granulées

- Rester connecter
- Mes locations de commande
- Historique de mes locations
- Mes informations personnelles
- Mon carnet d'adresses
- Mes modes de paiement
- Changer de mot de passe
- Mes avis produits
- Préférences de contact
- Déconnexion

Cinématique d'utilisation

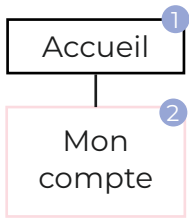

Design

Desktop

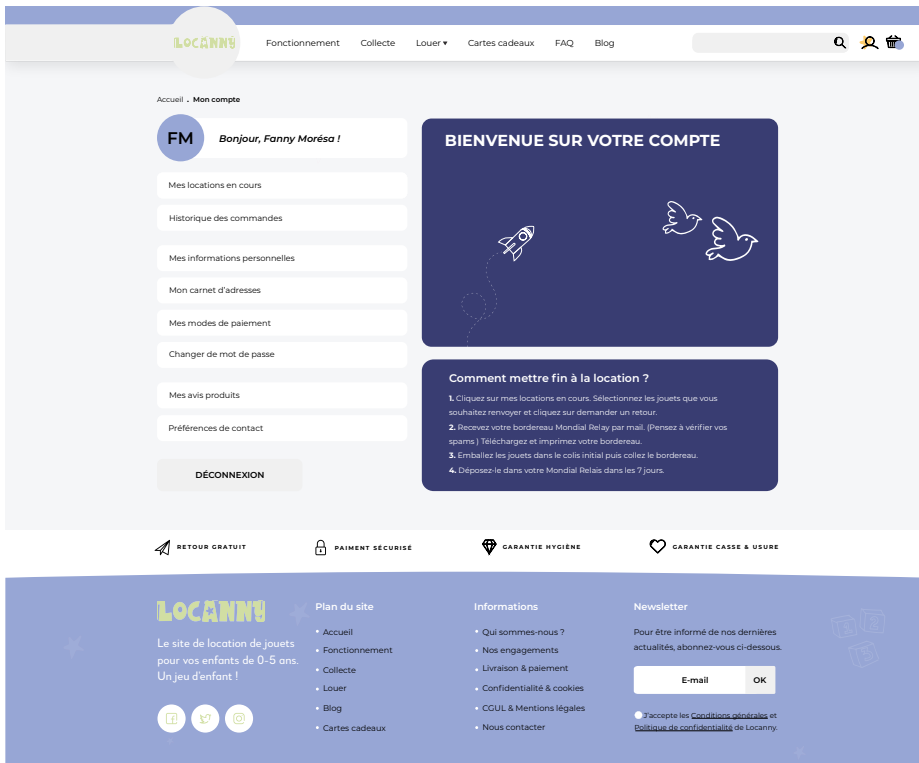

Mobile

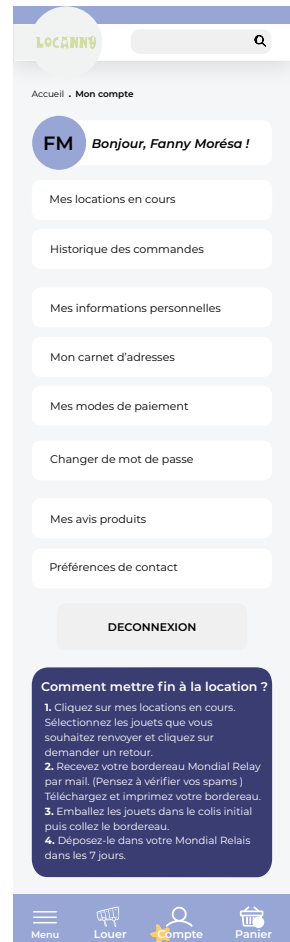

4.2.11 Mon compte/ mes locations en cours

Description fonctionnelle

Mes locations en cours sont disponibles uniquement dans la partie mon compte. Cette page permet à l'utilisateur de demander le renvoi des jouets pour mettre fin à la location. Il suffit de cocher la commande correspondante et cliquer sur "demander un retour". Un email comprenant le bordereau de renvoi prépayé par Locanny est envoyé à l'adresse email correspondant au compte. Cette action met fin à l'abonnement.

Fonctionnalités granuléées

- Rester connecter
- Mes locations de commande
- Historique de mes locations
- Mes informations personnelles
- Mon carnet d'adresses
- Mes modes de paiement
- Changer de mot de passe
- Mes avis produits
- Préférences de contact
- Déconnexion

Cinématique d'utilisation



Design

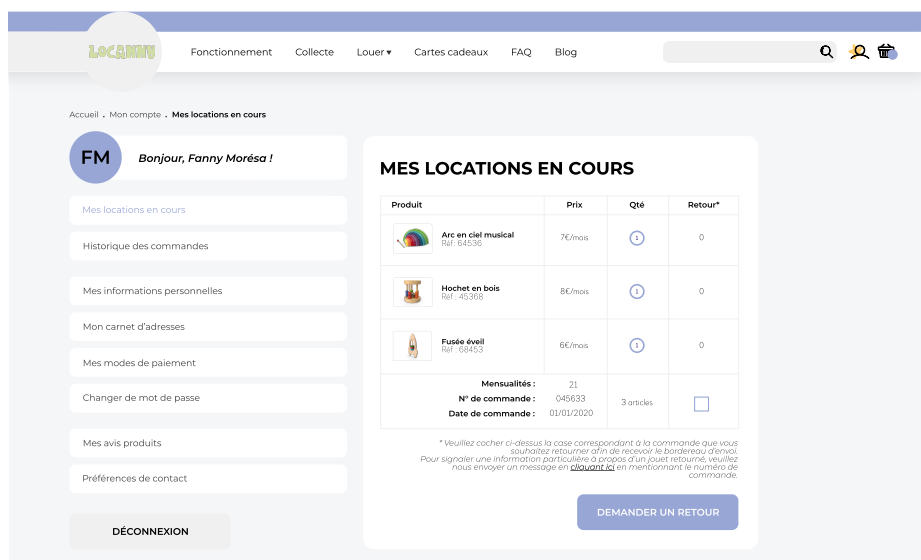

Mobile



4.2.12 Formulaire collecte

Description fonctionnelle

Le formulaire de collecte permet à l'utilisateur de se faire envoyer par mail une étiquette mondial relay prépayée afin de faire parvenir un jouet à Locanny. Il le remplit, Locanny confirme qu'elle souhaite recevoir le jouet et l'utilisateur reçoit par mail son étiquette.

Design

Desktop

The desktop form is titled 'FORMULAIRE ▲' and contains the following sections:

- Nombre de jouets à envoyer :** Radio buttons for 1, 2, or 3.
- Type du/des jouets :** A grid of checkboxes for categories: Jeux de société, Jeux éducatifs, Jouets 1er âge, Jeux construction, Jouets en bois, Jeux d'imitation, Jeux éveil, Véhicules-garages, and Autre : _____.
- Indiquez l'état du/des jouets :** Three buttons for 'Neuf', 'Très bon état', and 'Bon état', each with a dropdown arrow.
- Poids du colis :** A text input field labeled 'Kg'.
- Nom* and Prénom* :** Text input fields for the user's name and first name.
- Email* and Téléphone* :** Text input fields for the user's email address and phone number.
- Téléchargez jusqu'à 3 photos :** A button labeled '+ Ajoutez des photos'.
- Un détail à mentionner ?** A large text area for additional information.
- Footer:** A checkbox for 'J'accepte les conditions générales et la politique de confidentialité', a reCAPTCHA widget, and a 'VALIDER' button.

Cinématique d'utilisation

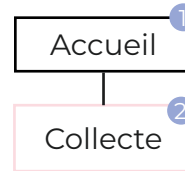

Mobile

The mobile form is titled 'FORMULAIRE ▼' and contains the following sections:

- Avant de donner, je vérifie les conditions d'éligibilité de mon jouet :** A list of 7 numbered conditions: 1. Destination enfants de - de 5 ans; 2. Logo normes CE; 3. Sans emballage d'origine; 4. Pas de danger; 5. Neuf et fonctionnel; 6. Pas de licence; 7. Colis depuis la France.
- Nombre de jouets à envoyer :** Radio buttons for 1, 2, or 3.
- Type du/des jouets :** A grid of checkboxes for categories: Jeux de société, Jeux éducatifs, Jouets 1er âge, Jeux construction, Jouets en bois, Jeux d'imitation, Jeux éveil, Véhicules-garages, and Autre : _____.
- Indiquez l'état du/des jouets :** Three buttons for 'Neuf', 'Très bon état', and 'Bon état', each with a dropdown arrow.
- Poids du colis :** A text input field labeled 'Kg'.
- Nom* and Prénom* :** Text input fields for the user's name and first name.
- Email* and Téléphone* :** Text input fields for the user's email address and phone number.
- Téléchargez jusqu'à 3 photos :** A button labeled '+ Ajoutez des photos'.
- Un détail à mentionner :** A large text area for additional information.
- Footer:** A checkbox for 'J'accepte les conditions générales et la politique de confidentialité', a reCAPTCHA widget, and a 'VALIDER' button.

4.2.13 Email utilisateur

Description fonctionnelle

La newsletter permet à l'utilisateur d'être informé des évènements sur le site ou des offres promotionnelles de Locanny. L'utilisateur doit accepter de recevoir les newsletters pour lui envoyer les offres promotionnelles. Il reçoit par le biais d'email des informations relatives à ses commandes, et ses actions sur le site.

Fonctionnalités granulees

- Mail de confirmation d'inscription
- Mail de modification de mot de passe
- Mail de confirmation de commande
- Mail de suppression de compte
- Mail newsletter
- Mail expiration carte bancaire
- Mail de validation d'adresse mail
- Mail de confirmation collecte

4.2.14 FAQ

Description fonctionnelle

La F.A.Q regroupe les questions qui nécessite une explication complexe. Elle permet aux utilisateurs de trouver des réponses à des questions regroupées par thèmes.

Fonctionnalités granulees

- Lister des questions fréquentes
- Réponses aux questions
- Possibilité d'accéder à la page contact

Cinématique d'utilisation

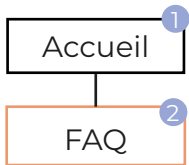

Design

Desktop

Maquette desktop de la page FAQ de Locannu. Le header contient le logo Locannu, des liens de navigation (Fonctionnement, Collecte, Louer, Cartes cadeaux, FAQ, Blog), une barre de recherche et des icônes utilisateur. Le titre principal est "Faire aux questions".

Commandes & livraison

- 1. Puis-je commander moins de 20€ ?**
Le minimum de commande est de 20€ (frais de port retour compris), vous pouvez commander plusieurs jouets avec ce montant. Un minimum de commande permet de couvrir la préparation des commandes et les frais de livraison.
- 2. Puis-je commander de l'étranger ?**
Non, pour l'instant le service n'est proposé qu'en France Métropolitaine.
- 3. Puis-je passer une nouvelle commande si je n'ai pas renvoyé la dernière ?**
La location est prélevée à la date de la commande. Vous pouvez donc cumuler les locations.
- 4. Quelles sont les modes de livraison ?**
Le mode de livraison proposé par défaut est la livraison en point Relais via Mondial Relay.

Retours

- 1. Au bout de combien de temps dois-je renvoyer ma commande ?**
Il n'y a pas de limite de temps. Vous pouvez renvoyer votre commande quand vous le souhaitez. Tous les jouets doivent être renvoyés en même temps.
- 2. Quand et comment demander le retour ?**
Demandez votre retour dans votre espace client au minimum 2 jours avant la date anniversaire de votre commande. Vous disposez par la suite de 7 jours pour déposer votre colis en point relais.
- 3. Comment mettre fin à la location ?**
 - Rendez vous sur votre espace client, puis dans mes locations en cours. Sélectionnez les jouets que vous souhaitez renvoyer et cliquez sur demander un retour.
 - Recevez votre bordereau Mondial Relay par mail. (Pensez à vérifier vos spams.) Téléchargez et imprimez votre bordereau.
 - Emballiez les jouets dans le colis initial puis collez le bordereau.
 - Déposez le dans votre Mondial Relais dans les 7 jours.

Divers

- 1. Quand suis-je prélevé ?**
Vous êtes prélevé après la validation de votre commande, puis automatiquement tous les mois à la date d'anniversaire de votre commande.
- 2. Comment sont nettoyés les jouets ?**
Tous nos jouets sont traités minutieusement avec des protocoles de désinfection. Nous sommes particulièrement attentifs lors de cette étape.
- 3. Mon enfant a cassé ou abîmé le jouet**
Nous proposons des jouets d'occasions, la casse ou la perte d'éléments est pris en charge à 100 % par Locannu. Un mot de votre part notant les pièces manquantes est apprécié.
- 4. Suis-je engagé ?**
Vous êtes libre d'arrêter ou de suspendre puis reprendre votre expérience à tout moment, si vous le souhaitez.
- 5. Comment sont contrôlés les jouets ?**
Nous nous renseignons sur la marque, exceptionnels les marquages CE et nous nous assurons que le jouet respecte les normes européennes de sécurité essentielles fixées par la législation en matière de sécurité.
- 6. Je voudrais offrir un abonnement ?**
Vous avez la possibilité d'offrir une carte cadeau en cliquant selon votre budget, nous vous ferons parvenir la carte.

Une question persiste ? Nous nous ferons un plaisir de vous répondre. [CONTACT](#)

RETOUR GRATUIT **PAIEMENT SÉCURISÉ** **GARANTIE HYGIÈNE** **GARANTIE CASSE & USURE**

LOCANNU Le site de location de jouets pour vos enfants de 0-5 ans. Un jeu d'enfant !

Plan du site
• Accueil
• Fonctionnement
• Collecte
• Louer
• Blog
• Cartes cadeaux

Informations
• Qui sommes-nous ?
• Nos engagements
• Livraison & paiement
• Confidentialité & cookies
• CGU & Mentions légales
• Nous contacter

Newsletter
Pour être informé de nos dernières actualités, abonnez-vous ci-dessous.
Email
☑ J'accepte les Conditions générales et Politique de confidentialité de Locannu.

Mobile

Maquette mobile de la page FAQ de Locannu. Le header contient le logo Locannu, une barre de recherche et des icônes utilisateur. Le titre principal est "Faire aux questions".

Commande & livraison

- 1. Puis-je commander moins de 20€ ?**
Le minimum de commande est de 20€, pour cette somme vous pouvez commander plusieurs jouets. Un minimum de commande permet de couvrir la préparation des commandes et les frais de livraison.
- 2. Puis-je commander de l'étranger ?**
Non, pour l'instant le service n'est proposé qu'en France Métropolitaine.
- 3. Puis-je passer une nouvelle commande si je n'ai pas renvoyé la dernière ?**
La location est prélevée à la date de la commande. Vous pouvez donc cumuler les locations.
- 4. Quelles sont les modes de livraison ?**
Le mode de livraison proposé par défaut est la livraison en point Relais via Mondial Relay.

Retour

- 1. Au bout de combien de temps dois-je renvoyer ma commande ?**
Il n'y a pas de limite de temps. Vous pouvez renvoyer votre commande quand vous le souhaitez.
- 2. Quand et comment dois-je demander le retour ?**
Demandez votre retour dans votre espace client au minimum 2 jours avant la date anniversaire de votre commande. Vous disposez par la suite de 7 jours pour déposer votre colis en point relais.
- 3. Comment mettre fin à la location ?**
 - Rendez vous sur votre espace client, puis dans mes locations en cours. Sélectionnez les jouets que vous souhaitez renvoyer et cliquez sur demander un retour.
 - Recevez votre bordereau Mondial Relay par mail. (Pensez à vérifier vos spams.) Téléchargez et imprimez votre bordereau.
 - Emballiez les jouets dans le colis initial puis collez le bordereau.
 - Déposez le dans votre Mondial Relais dans les 7 jours.

Divers

- 1. Quand suis-je prélevé ?**
Vous êtes prélevé après la validation de votre commande, puis tous les mois à la date d'anniversaire de votre commande.
- 2. Comment sont nettoyés les jouets ?**
Tous nos jouets sont traités minutieusement avec des protocoles de désinfection. Nous sommes particulièrement attentifs lors de cette étape.
- 3. Mon enfant a cassé ou abîmé le jouet**
La casse ou la perte d'éléments est pris en charge à 100 % par Locannu. Merci de nous faire part un mot notant les pièces manquantes est apprécié.
- 4. Suis-je engagé ?**
Vous êtes libre d'arrêter ou de suspendre puis reprendre votre expérience à tout moment, si vous le souhaitez.
- 5. Comment sont contrôlés les jouets ?**
Nous nous renseignons sur la marque, exceptionnels les marquages CE et nous nous assurons que le jouet respecte les normes européennes de sécurité essentielles fixées par la législation en matière de sécurité.
- 6. Je voudrais offrir un abonnement ?**
Vous avez la possibilité d'offrir une carte cadeau en cliquant selon votre budget, nous vous ferons parvenir la carte.

[Menu](#) [Louer](#) [Compte](#) [Panier](#)

4.2.15 Blog

Description fonctionnelle

Le blog permet à Locanny d'écrire des articles sur des thématiques en rapport avec le service. Le blog permet d'améliorer le référencement du e-commerce en créant des liens entre réseaux sociaux et le site e-commerce et donc générer plus de trafic. L'utilisateur peut commenter l'article ou le partager sur ses différents réseaux sociaux.

Fonctionnalités granulees

- Mise en avant des articles
- Partage vers les réseaux sociaux
- Recherche par catégories ou mot clés

Cinématique d'utilisation

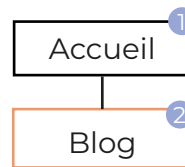

Design

Desktop

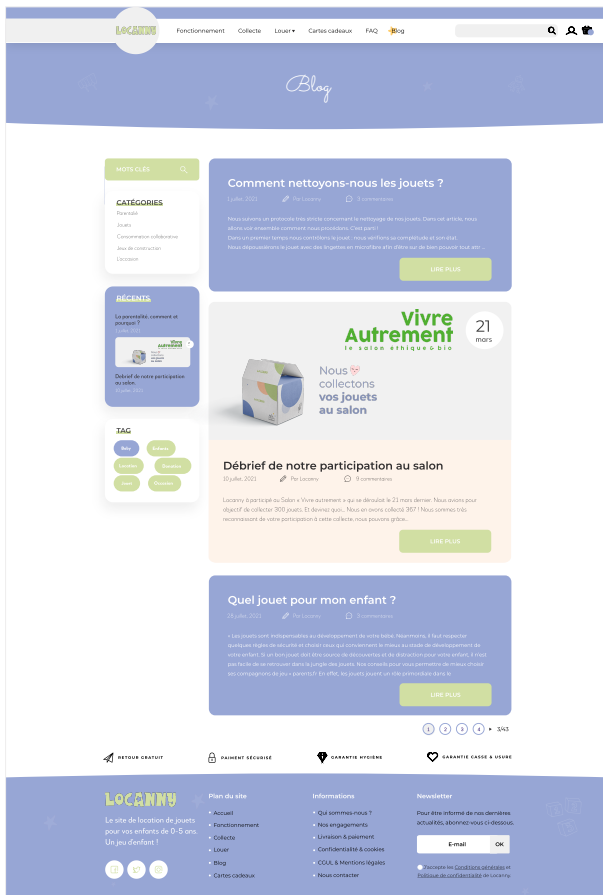

Mobile

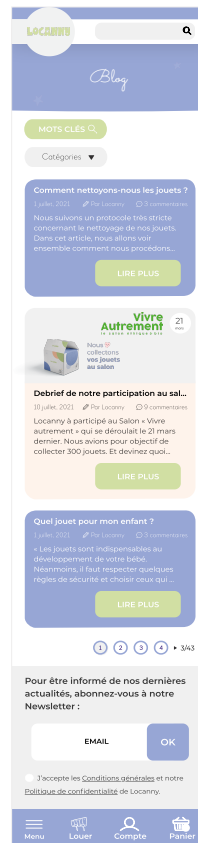

4.3 Back office

Le back office sera aussi un outil de travail pour l'entreprise.

Les contraintes du back office de Locanny sont donc les suivantes:

- Gérer les droits d'administration
- Afficher des éléments en fonction des droits d'administration
- Outil de travail ergonomique
- Vue d'ensemble sur les données du site
- Gestion des commandes
- Gestion des produits du site
- Gestion des publicités du site
- Le back office doit être accessible depuis n'importe quels outils (ordinateur, tablette, mobile)
- Le back office doit fonctionner sous tous les navigateurs

Le back office sera celui proposé par Prestashop

4.3.1 Connexion

Description fonctionnelle

La connexion au back office permet aux salariés d'accéder à l'administration du site internet et aux outils qu'il propose. Un utilisateur peut avoir un ou plusieurs droits. Les droits sont les suivants:

- Super admins : possèdent tous les droits d'administration.
- Logisticien : accéder seulement aux commandes, aux transporteurs et aux pages de gestion du stock, ainsi qu'à une partie des pages du catalogue et des pages des clients.

L'utilisateur renseigne son identifiant et son mot de passe. En fonction de ses droits, il sera dirigé vers une page spécifique.

Fonctionnalités granuléées

- Connexion
- Rôle administrateur

4.3.2 Dashboard

Description fonctionnelle

Le dashboard permet de voir les chiffres en temps réel du site internet (aux utilisateurs ayant les droits nécessaires). Le back office permet toute la gestion du site e-commerce. L'installation des modules complémentaires permet d'enrichir le back office avec des fonctionnalités nécessaires au fonctionnement de la boutique.

Design Prestashop

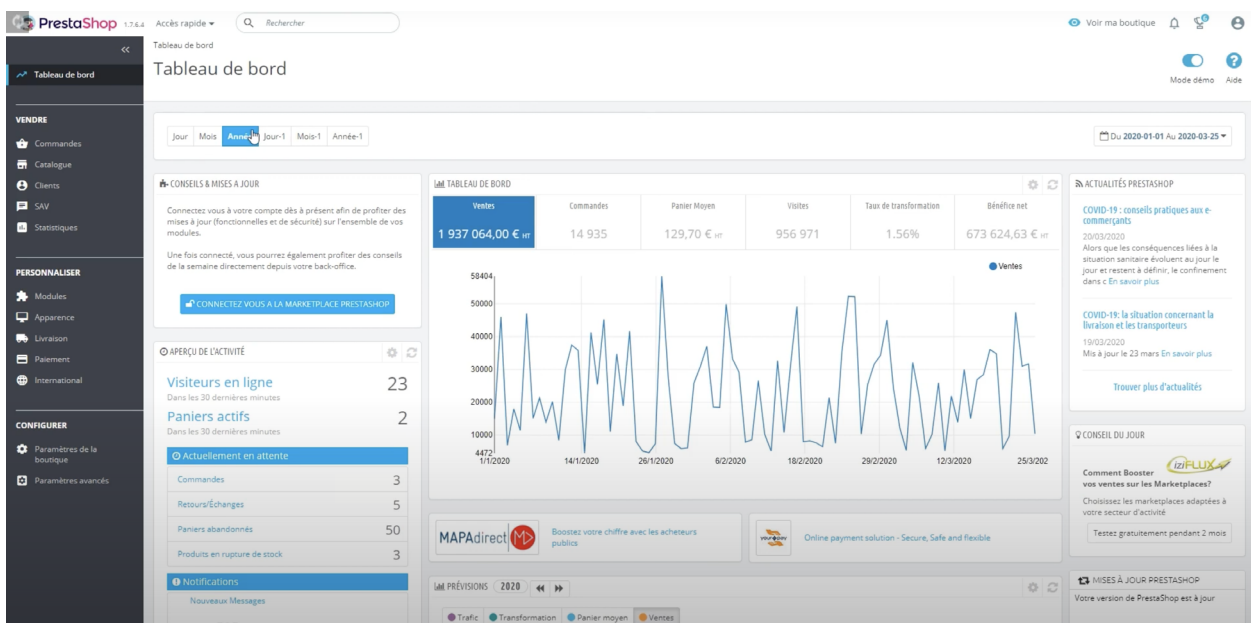

Plus d'informations sur le dashboard Prestashop : <http://doc.prestashop.com/pages>

5. Obligations légales e-commerce

Une entreprise e-commerce doit respecter des obligations pour être en conformité avec la loi : mentions légales obligatoires, déclaration à la CNIL, cookies, conditions générales de vente (CGV)... Conformément à la RGPD du 25 mai 2018, il est également important de renseigner les utilisateurs sur la collecte de données personnelles, traitement des données personnelles, droit de suppression des données.

Se référer au prototype xd (lien : <https://xd.adobe.com/view/80708232-e19b-4863-5ce1-0523d1b42468-f641/?fullscreen>) pour consulter les obligations légales renseignées.

Mentions légales

Le site doit obligatoirement comporter les mentions légales, dans le but d'identifier les responsables du site.

Doit y figurer : dénomination sociale, la forme juridique, adresse du siège social et montant du capital social, numéro d'immatriculation au registre du commerce et des sociétés, le numéro d'identification à la TVA, le nom du responsable des publications, l'adresse e-mail et le numéro de téléphone de Locanny, nom et contact de l'hébergeur.

L'accès à ces informations doit être facile, visible et permanent. Les mentions légales se trouvent dans le footer du site www.locanny.fr

Paiement sécurisé

Pour la sécurité de nos utilisateurs, le processus de paiement sera confié à la société STRIPE qui est la meilleure suite d'outils pour gérer notre activité sur internet. Stripe billing répond à la logique d'abonnement et de paiements récurrents. C'est une plateforme de paiement complète, automatiquement sécurisée. Des entreprises comme Cheerz ou encore Deliveroo utilise le service STRIPE.

The image shows the Stripe logo, which consists of the word "stripe" in a bold, lowercase, sans-serif font. The letter "i" has a distinctive dot that is a solid black circle.

CNIL & données personnelles

Depuis le 25 mai 2018, date d'entrée en application du Règlement européen sur la protection des données (RGPD), il n'est plus obligatoire de déclarer un fichier à la CNIL, cependant nous devons tenir un registre des traitements qui indique les informations relatives aux données traitées. Nous devons supprimer notre base de données personnelles des personnes inactives depuis 36 mois.

Politique de confidentialité

Une politique de confidentialité définit la manière dont les données des personnes naviguant sur le site sont collectées et traitées. Ces personnes sont nommées "utilisateurs". Cette politique de confidentialité doit définir :

- La manière dont sont collectées et traitées les données à caractère personnel, et leurs finalités.
- Les droits des utilisateurs concernant ces données et quelles sont les procédures à suivre afin de les mettre en application.
- Informer l'utilisateur qui est responsable du traitement des données
- Préciser les fichiers "cookies" utilisés.

Sur locanny.fr, elle est accessible dans le footer.

Nous utiliserons les données de la manière suivante :

Utilisation des données	Pourquoi ?
Identification lors des visites	Créer des statistiques pour notre site
Livrer les locations	Besoin des coordonnées pour assurer la livraison
Envoyer des MAJ de compte et de service (MAJ CGV, confirmation de commande...)	Tenir informer des modifications apportées à Locanny
Envoyer des MAJ concernant la commande par mail.	Envoyer des MAJ concernant la commande par mail.
Vous envoyer des informations concernant nos produits et services	Bénéficier pleinement des produits et services

Informations de paiement

Utilisation des données	Pourquoi ?
Procéder à des encaissements & remboursements	Engagement contractuel entre le client et Locanny
Garder une trace de toutes transactions financières	Légalement : renseigner les revenus etc..

Historiques des contrats

Fournir un SAV	Engagement contractuel entre le client et Locanny
Améliorer les services et le support	Proposer le meilleur SAV possible

Historique d'achats, recherches

Traiter les retours conformément aux CGV	Engagement contractuel entre le client et Locanny
Analyser les locations, recherches	Connaître les préférences

Navigations sur le site - web

Surveiller les visiteurs et analyser leur comportement	Protéger le site et améliorer le service
Afficher des publicités locanny.fr lors des navigations sur le web	Profiter des derniers produits et offres

Enquêtes - avis - concours

Commentaires et avis : possibilité de réponses par Locanny	Améliorer le service
Gérer les concours	Remettre les lots aux gagnants

Cookies

Les cookies sont des fichiers de données contenant de petites quantités d'informations. Ils sont stockés sur l'appareil de l'utilisateur lors de sa première visite sur le site. Locanny doit en informer les internautes, obtenir leurs consentements et fournir aux internautes un moyen de les refuser (grâce à l'installation d'un plugging).

Nous utiliserons des cookies pour :

- la navigation sur le site
- permettre d'ajouter des articles au panier
- analyser le nombre de visiteurs et les comportements
- évaluer les campagnes publicitaires, offres et communication
- cibler des messages publicitaires appropriés

Conditions générales de location

Les conditions générales de location de Locanny ont pour objet d'encadrer les relations entre l'entreprise et ses clients, elle sont obligatoires et sont acceptées par l'utilisateur au moment du paiement. On peut y retrouver :

- présentation des produits
- produits
- processus de commande
- modalités de paiement
- retards de paiement (pénalités de retard ...)
- conditions de livraisons (notamment frais et délais)
- droit de rétractation
- service après-vente (fonctionnement et coordonnées)
- traitement des litiges

L'accès aux CGV se trouvent dans le footer dans la partie du site www.locanny.fr.

Réponse graphique

1. Charte graphique

Logotype

LOCANNY

En dehors des différentes versions présentées dans ce guide, le logotype n'est pas modifiable. Il ne doit pas subir de déformation, transformation, ni dans le fond, ni dans la forme. Il est impérativement employé dans chacune des communications faites au nom de l'entité qu'il représente.

Références couleurs

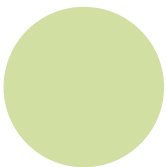

CMJN	24% 2% 46% 0%
RVB	209 223 163
Hexa	#d1dfa3
Pantone	7485 C

Le vert est une couleur apaisante, rafraîchissante et tonifiante. On l'associe à l'espoir et à la chance. C'est aussi la couleur la plus présente dans la nature.

Couleurs de la charte



CMJN	46% 32% 0% 0%
RVB	151 166 213
Hexa	#97a6d5
Pantone	7681 C

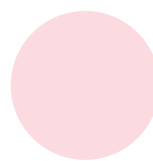

CMJN	0% 20% 7% 0%
RVB	251 219 224
Hexa	#fbdbe0
Pantone	705 C



CMJN	1% 19% 70% 0%
RVB	253 210 97
Hexa	#fdd261
Pantone	134 C

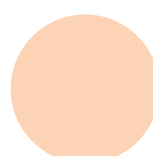

CMJN	0% 22% 31% 0%
RVB	252 211 181
Hexa	#fcd3b5
Pantone	475 C

Versions monochromes

En fonction des contraintes techniques et contextuelles, (contraintes de couleur occasionnant un surcoût ou liée à la technique utilisée), la version monochrome du logo peut être utilisée.

The logo 'LOCANNY' in a light grey color.

POSITIF 45% NOIR

The logo 'LOCANNY' in black.

POSITIF NOIR

The logo 'LOCANNY' in white on a black rectangular background.

NÉGATIF BLANC

Pour les impressions/supports en N&B

Versions interdites

The logo 'LOCANNY' tilted at an angle.

PIVOTER

The logo 'LOCANNY' with a wavy, distorted effect.

DÉFORMER

The logo 'LOCANNY' with a dark shadow cast behind it.

AJOUTER UNE OMBRE PORTÉE

Le logo doit rester homothétique

The logo 'LOCANNY' with some letters in black and some in green.

CHANGER LA COULEUR

The logo 'LOCANNY' with a thin white outline around the letters.

AJOUTER UN FILET

The logo 'LOCANNY' with irregular spacing between the letters.

Un changement d'espacement

Formats

Bien choisir le format colorimétrique en fonction du besoin :

The logo 'LOCANNY' in a dark green color.

CMJN | Logo destiné à l'impression et au support print.

The logo 'LOCANNY' in a light green color.

RVB | Logo destiné à une utilisation web ou digitale.

Taille d'utilisation

Le logo, placé dans son environnement visuel (texte, graphique, image, ...), ne doit pas être accolé, ni superposé, ni être recouvert d'un élément dans son espace prédéfini.

Une zone de respiration de 5 mm en hauteur et largeur est donc prévue à cet effet :



Exemple :

Lorem ipsum dolor sit amet, consectetur adipiscing elit. Integer risus ex, vehicula ut nibh vel, placerat laoreet elit. Nulla volutpat volutpat vehicula. Sed euismod pharetra tempus. Etiam auctor velit non bla g vida lobortis. Maecenas fermentum accumsan b- icitur velit. Mauris ornare justo at turpis accumsan iclla justo, iaculis nec nisl tincidunt, consequati so- us vel quis nisi. Vivamus ipsum sapien, rhoncus vitae lacinia at, lobortis nec tellus. Quisque bibendum diam at erat hendrerit pulvinar. Nam orci dui, mattis eget arcu non, dignissim vulputate arcu. Lorem ipsum



Taille minimale

La taille minimale d'exploitation est définie par le fait que le logo doit conserver sa mise en évidence, quel que soit le support utilisé. C'est à dire que la proportionnalité entre les autres éléments graphiques et le logo doit toujours permettre au logo de se détacher notablement de son environnement.

Pour rester lisible le logo ne doit pas être utilisé en dessous de 25 mm de largeur.



Typographie

La typographie du logo ne doit en aucun cas être modifiée. La taille, l'espacement entre les lettres, l'orientation et les divers effets ajoutés comme l'étoile ne doivent pas subir de changement.

A
RABBiTO

ABCDEFGHIJKLMNOpQRSTUVWXYZ
(. ,:;!\$&@*) 0123456789

Typographie outils de communication

La typographie utilisée pour les outils de communication comme notamment le site est la suivante. La taille, l'espacement entre les lettres, l'orientation et les divers effets ajoutés comme l'étoile ne doivent pas subir de changement.

A
MONTSERRAT
ABCDEFGHIJKLMNOpQRSTUVWXYZ
abcdefghijklmnpqrstuvwxyz
(. ,:;!\$&@€*) 0123456789

Thin
Thin italic
Light
Light italic
Regular
Italic
Medium
Medium italic
Bold
Bold italic
ExtraBold
ExtraBold italic
Black
Black italic

Les icônes

Les icônes doivent être compréhensibles pour une meilleure compréhension de la plateforme en ligne.



Signature numérique

La signature numérique individualisée des courriers électroniques respecte le formalisme visuel suivant :

LOCANNY

Mr/Mme Prénom NOM
Fonction/Responsabilité
N° de téléphone
Email
Adresse complète de travail

2. Supports de communication

Le format des cartes de visite est fixé à 85 x 54 mm. Les cartes individuels respectent le visuel suivant :



Réponse éditoriale

1. Charte éditoriale

Objectifs

La charte éditoriale définit les règles de création et gestion des contenus correspondant à la marque Locanny afin de produire des contenus cohérents et orienter le visiteur lors de sa navigation. Il est essentiel de conserver une uniformité dans la création des contenus. Le navigateur ne doit pas être perdu par des différences comme par exemple une newsletter en désaccord avec l'ambiance du site.

La ligne éditoriale guide la communication des différents réseaux sociaux. (Point de départ du référencement). L'objectif principal étant de générer du trafic, de fidéliser l'utilisateur et le convertir en client.

Positionnement

Nous devons à travers notre communication, faire ressortir notre légitimité et notre professionnalisme. La ligne éditoriale doit rassurer et de fidéliser l'utilisateur. Elle constitue une relation entre les internautes et le site.

Notre cible étant plutôt jeune, nous devons utiliser des canaux et un ton adapté afin que notre message soit le mieux intercepté par celle-ci. Il doit être simple, intéressant et apporter des informations pertinentes au monde de la parentalité et du jouet notamment. Il sera judicieux de ne pas perdre l'utilisateur dans trop d'informations inutiles. Le message devra aller à l'essentiel.

Canaux de diffusion

Ci-dessous, nos différents canaux de diffusion :

- Le site internet e-commerce
- Le blog du e-commerce
- 3 réseaux sociaux (Facebook, Twitter, Instagram)
- Nos newsletters et emailing

Formats utilisés

On distinguera 3 types d'informations :

- **contenus** : action de l'utilisateur de sélectionner des informations par des critères correspondant à sa demande sur le site e-commerce : catalogue de produits, formulaires, ... ; listes déroulantes, noms et descriptions de produits, champs de formulaires légendés, critères de prix. ..
- **actualités** : relatives à l'entreprise et son activité : contenus mis à jour ponctuellement (site e-commerce, newsletters, blog). Message personnalisé, court et impactant.
- **connaissances** : donner des informations sur un thème ou un sujet précis (blog ou newsletters) ; articles illustrés par des photos par exemple.

Utilisateurs

Les visiteurs du site e-commerce peuvent laisser des commentaires après avoir utilisé le service mais aussi sous les articles de blog.

Pourquoi donner la main à l'utilisateur ? Afin de valoriser et de prendre en compte son expérience de navigation et d'achat. De plus, cela permet de collecter des informations sur les points positifs du site mais aussi sur des points à améliorer.

Les utilisateurs peuvent interagir avec nous via nos réseaux sociaux également afin de construire et de fédérer une communauté autour de l'image de Locanny.

Style

Nous utiliserons un ton parfois enfantin, créatif et informatif pour transporter nos cibles dans l'univers du jouet. Susciter l'envie de vivre une expérience originale et collaborative. L'objectif est de rendre la visite du site agréable mais surtout différente pour que l'utilisateur passe un bon moment et reste le plus longtemps sur le site. Les objectifs finaux sont évidemment l'acte d'achat et la satisfaction du client.

Vocabulaire

Nous utiliserons un vocabulaire adapté à notre cible c'est à dire commun tout en la vous voyant afin d'éviter l'impersonnalité dans le sens où le client paye pour un service. Il faut créer un climat de confiance dans la sympathie et la bienveillance.

Réponse technique —

1. Les technologies utilisées

Nous réaliserons notre site sur le CMS spécialisé dans le e-commerce Prestashop.

- CMS simple, accessible et performant.

C'est un logiciel open source, le plus utilisé au monde dans le e-commerce (communauté de plus de 800 000 membres).



PrestaShop

- Solution performante qui offre toutes les fonctionnalités d'un site e-commerce.

- Logique de "plug & play" : ajouter des fonctionnalités facilement et adapter la solution à nos problématiques.

- Optimisé pour le SEO (modifier les balises meta...).

- Tableau de bord en temps réel pour suivre les visiteurs, paniers en cours, commandes,...

Blog

Nous avons fait le choix d'un blog interne au CMS Prestashop. Les modules de blog prestashop permettent de gérer les catégories et l'écriture des articles depuis la même interface que la boutique. Ce qui permet de centraliser la boutique sur un outil.

Nom de domaine

Locanny est positionné en BtoC avec une ambition nationale. C'est pourquoi le site e-commerce sera hébergé sur le nom de domaine : www.locanny.fr

Ce nom de domaine est disponible à la réservation notamment chez OVH qui devra être renouvelé à échéance. Nous utiliserons un certificat ssl pour passer en https et sécuriser notre site.

Hébergement

Nous souscrivons la réservation du nom de domaine et l'hébergement chez le prestataire OVH car c'est une entreprise française faisant partie des plus importants hébergeurs mondiaux.

L'offre pro OVH comprend :

1 nom de domaine (la 1^{ère} année)

250 Go d'espace disque

100 adresses e-mails

Trafic

5,99€HT/mois

Référencement

Le référencement d'un site se fait tout le long de l'activité du site. Pour un référencement optimal, nous créerons un compte Google Analytics sur lequel nous consulterons les informations suivantes :

- Statistique par jour / mois / année
- Le taux de rebond
- Les sources de trafic
- Le nombre de visiteurs
- Le nombre de pages vues
- Le temps moyen passé sur le site
- Secteur géographique de connexion

...

2. Les plugins supplémentaires

Fonctionnalités	Installation	Prix
Fil d'Ariane	Nativement disponible dans Prestashop	
Lien vers les réseaux sociaux	Nativement disponible dans Prestashop	
Suggestion d'achat	Nativement disponible dans Prestashop	
Stripe : Gérer et encaisser les paiements sur le site en sécurité.	Télécharger l'extension : https://addons.prestashop.com/fr/paiement-carte-wallet/24922-stripe-officiel-sca-ready.html	FREE
Colissimo : Gérer l'envoi à domicile. Mondial relay : Gérer l'envoi et la réception en point relais.	Télécharger les extensions : https://addons.prestashop.com/fr/recherche?search_query=livraison&id_category=520&	FREE

Fonctionnalités	Installation	Prix
Bandeau CNIL Cookies Loi Européenne : se conformer à la GDPR / cookies : Afficher une bannière d'avertissement , obtenir le consentement de l'utilisateur.	Télécharger l'extension https://hadrien.co/portfolio/module-prestashop-bandeau-cnil-cookies-loi-europeenne/	FREE
Module blog : augmenter la communication d'un site e-commerce, booster les ventes et obtenir un SEO performant	Télécharger l'extension https://www.team-ever.com/prestashop-module-de-blog-gratuit/	FREE
Newsletter pro : permet de créer et d'envoyer des newsletters personnalisées aux clients et visiteurs.	Télécharger l'extension https://addons.prestashop.com/fr/newsletter-sms/7484-newsletter-pro.html	89,99€ TTC
Prestashop Tidy : permet de nettoyer le site pour qu'il soit plus performant au chargement.	Télécharger l'extension https://codecanyon.net/item/prestashop-tidy/18965736	22,09€ TTC
Prestashop SEO Manager : Gestion globale du SEO, analyse de la pertinence des statistiques de référencement des articles et produits.	Télécharger l'extension : https://codecanyon.net/item/prestashop-seo-manager/4662419	37,84€ TTC
Slider revolution : Pilier du responsive et de l'agencement des blocs de contenu en fonctions des écrans.	Télécharger l'extension https://codecanyon.net/item/slider-revolution-responsive-prestashop-module/7140939	38,75€ TTC
Protect my shop : Récompensé aux Prestashop module awards 2019. Protection du site contre les voleurs et/ou hackers.	Télécharger l'extension : https://addons.prestashop.com/fr/securite-access/2659-protect-my-shop-protoger-ma-boutique.html	149,99€ TTC
ReCaptcha : assure une protection complète contre les courriers indésirables, les spams et les faux comptes (n°1 des ventes).	Télécharger l'extension : https://addons.prestashop.com/fr/securite-access/18478-re-captcha-anti-spam-recaptcha-anti-faux-comptes.html	49,99€ TTC

Total achats plugins : 388,65€

6 Planning prévisionnel



La partie création graphique (identité visuelle, maquettage du site, rédaction des pages statiques...) n'est pas représentée dans le planning car elle a déjà été créée en amont.

ANNÉE 1																							
JANV.				FÉV.				MARS				AVRIL				MAI				JUN			
s1	s2	s3	s4	s1	s2	s3	s4	s1	s2	s3	s4	s1	s2	s3	s4	s1	s2	s3	s4	s1	s2	s3	s4

Gestion de projet

Supervision projet	[Barre bleue continue]																							
Rédaction, MAJ CDC	[Barre bleue]	[Barre bleue]	[Barre bleue]	[Barre bleue]	[Barre bleue]	[Barre bleue]	[Barre bleue]	[Barre bleue]	[Barre bleue]	[Barre bleue]	[Barre bleue]	[Barre bleue]	[Barre bleue]	[Barre bleue]	[Barre bleue]	[Barre bleue]	[Barre bleue]	[Barre bleue]	[Barre bleue]	[Barre bleue]	[Barre bleue]	[Barre bleue]	[Barre bleue]	
Validation du dev CDC	[Barre bleue]	[Barre bleue]	[Barre bleue]	[Barre bleue]	[Barre bleue]	[Barre bleue]	[Barre bleue]	[Barre bleue]	[Barre bleue]	[Barre bleue]	[Barre bleue]	[Barre bleue]	[Barre bleue]	[Barre bleue]	[Barre bleue]	[Barre bleue]	[Barre bleue]	[Barre bleue]	[Barre bleue]	[Barre bleue]	[Barre bleue]	[Barre bleue]	[Barre bleue]	
Réservation OVH	[Barre bleue]	[Barre bleue]	[Barre bleue]	[Barre bleue]	[Barre bleue]	[Barre bleue]	[Barre bleue]	[Barre bleue]	[Barre bleue]	[Barre bleue]	[Barre bleue]	[Barre bleue]	[Barre bleue]	[Barre bleue]	[Barre bleue]	[Barre bleue]	[Barre bleue]	[Barre bleue]	[Barre bleue]	[Barre bleue]	[Barre bleue]	[Barre bleue]	[Barre bleue]	

Développement & Intégration

Maquette V1	[Barre verte]	[Barre verte]	[Barre verte]	[Barre verte]	[Barre verte]	[Barre verte]	[Barre verte]	[Barre verte]	[Barre verte]	[Barre verte]	[Barre verte]	[Barre verte]	[Barre verte]	[Barre verte]	[Barre verte]	[Barre verte]	[Barre verte]	[Barre verte]	[Barre verte]	[Barre verte]	[Barre verte]	[Barre verte]	[Barre verte]
• Module transporteur	[Barre verte]	[Barre verte]	[Barre verte]	[Barre verte]	[Barre verte]	[Barre verte]	[Barre verte]	[Barre verte]	[Barre verte]	[Barre verte]	[Barre verte]	[Barre verte]	[Barre verte]	[Barre verte]	[Barre verte]	[Barre verte]	[Barre verte]	[Barre verte]	[Barre verte]	[Barre verte]	[Barre verte]	[Barre verte]	[Barre verte]
• Recettage	[Barre verte]	[Barre verte]	[Barre verte]	[Barre verte]	[Barre verte]	[Barre verte]	[Barre verte]	[Barre verte]	[Barre verte]	[Barre verte]	[Barre verte]	[Barre verte]	[Barre verte]	[Barre verte]	[Barre verte]	[Barre verte]	[Barre verte]	[Barre verte]	[Barre verte]	[Barre verte]	[Barre verte]	[Barre verte]	[Barre verte]
• Corrections des bugs	[Barre verte]	[Barre verte]	[Barre verte]	[Barre verte]	[Barre verte]	[Barre verte]	[Barre verte]	[Barre verte]	[Barre verte]	[Barre verte]	[Barre verte]	[Barre verte]	[Barre verte]	[Barre verte]	[Barre verte]	[Barre verte]	[Barre verte]	[Barre verte]	[Barre verte]	[Barre verte]	[Barre verte]	[Barre verte]	[Barre verte]
• Mise en ligne	[Barre verte]	[Barre verte]	[Barre verte]	[Barre verte]	[Barre verte]	[Barre verte]	[Barre verte]	[Barre verte]	[Barre verte]	[Barre verte]	[Barre verte]	[Barre verte]	[Barre verte]	[Barre verte]	[Barre verte]	[Barre verte]	[Barre verte]	[Barre verte]	[Barre verte]	[Barre verte]	[Barre verte]	[Barre verte]	[Barre verte]
Paramétrage back office (achats, installations modules ...)	[Barre orange]	[Barre orange]	[Barre orange]	[Barre orange]	[Barre orange]	[Barre orange]	[Barre orange]	[Barre orange]	[Barre orange]	[Barre orange]	[Barre orange]	[Barre orange]	[Barre orange]	[Barre orange]	[Barre orange]	[Barre orange]	[Barre orange]	[Barre orange]	[Barre orange]	[Barre orange]	[Barre orange]	[Barre orange]	[Barre orange]
Maquette site complet (Pages statiques, tunnel d'achat...)	[Barre orange]	[Barre orange]	[Barre orange]	[Barre orange]	[Barre orange]	[Barre orange]	[Barre orange]	[Barre orange]	[Barre orange]	[Barre orange]	[Barre orange]	[Barre orange]	[Barre orange]	[Barre orange]	[Barre orange]	[Barre orange]	[Barre orange]	[Barre orange]	[Barre orange]	[Barre orange]	[Barre orange]	[Barre orange]	[Barre orange]
• Compte client	[Barre orange]	[Barre orange]	[Barre orange]	[Barre orange]	[Barre orange]	[Barre orange]	[Barre orange]	[Barre orange]	[Barre orange]	[Barre orange]	[Barre orange]	[Barre orange]	[Barre orange]	[Barre orange]	[Barre orange]	[Barre orange]	[Barre orange]	[Barre orange]	[Barre orange]	[Barre orange]	[Barre orange]	[Barre orange]	[Barre orange]
• Saisie du catalogue	[Barre orange]	[Barre orange]	[Barre orange]	[Barre orange]	[Barre orange]	[Barre orange]	[Barre orange]	[Barre orange]	[Barre orange]	[Barre orange]	[Barre orange]	[Barre orange]	[Barre orange]	[Barre orange]	[Barre orange]	[Barre orange]	[Barre orange]	[Barre orange]	[Barre orange]	[Barre orange]	[Barre orange]	[Barre orange]	[Barre orange]
• Correction des bugs	[Barre orange]	[Barre orange]	[Barre orange]	[Barre orange]	[Barre orange]	[Barre orange]	[Barre orange]	[Barre orange]	[Barre orange]	[Barre orange]	[Barre orange]	[Barre orange]	[Barre orange]	[Barre orange]	[Barre orange]	[Barre orange]	[Barre orange]	[Barre orange]	[Barre orange]	[Barre orange]	[Barre orange]	[Barre orange]	[Barre orange]
• Recettage	[Barre orange]	[Barre orange]	[Barre orange]	[Barre orange]	[Barre orange]	[Barre orange]	[Barre orange]	[Barre orange]	[Barre orange]	[Barre orange]	[Barre orange]	[Barre orange]	[Barre orange]	[Barre orange]	[Barre orange]	[Barre orange]	[Barre orange]	[Barre orange]	[Barre orange]	[Barre orange]	[Barre orange]	[Barre orange]	[Barre orange]
• Mise en ligne	[Barre orange]	[Barre orange]	[Barre orange]	[Barre orange]	[Barre orange]	[Barre orange]	[Barre orange]	[Barre orange]	[Barre orange]	[Barre orange]	[Barre orange]	[Barre orange]	[Barre orange]	[Barre orange]	[Barre orange]	[Barre orange]	[Barre orange]	[Barre orange]	[Barre orange]	[Barre orange]	[Barre orange]	[Barre orange]	[Barre orange]

Trafic management

Référencement V1 (SEO-SEA)	[Barre rose]	[Barre rose]	[Barre rose]	[Barre rose]	[Barre rose]	[Barre rose]	[Barre rose]	[Barre rose]	[Barre rose]	[Barre rose]	[Barre rose]	[Barre rose]	[Barre rose]	[Barre rose]	[Barre rose]	[Barre rose]	[Barre rose]	[Barre rose]	[Barre rose]	[Barre rose]	[Barre rose]	[Barre rose]	[Barre rose]
Création articles blog	[Barre rose]	[Barre rose]	[Barre rose]	[Barre rose]	[Barre rose]	[Barre rose]	[Barre rose]	[Barre rose]	[Barre rose]	[Barre rose]	[Barre rose]	[Barre rose]	[Barre rose]	[Barre rose]	[Barre rose]	[Barre rose]	[Barre rose]	[Barre rose]	[Barre rose]	[Barre rose]	[Barre rose]	[Barre rose]	[Barre rose]
Référencement (SEO-SEA)	[Barre rose]	[Barre rose]	[Barre rose]	[Barre rose]	[Barre rose]	[Barre rose]	[Barre rose]	[Barre rose]	[Barre rose]	[Barre rose]	[Barre rose]	[Barre rose]	[Barre rose]	[Barre rose]	[Barre rose]	[Barre rose]	[Barre rose]	[Barre rose]	[Barre rose]	[Barre rose]	[Barre rose]	[Barre rose]	[Barre rose]

Budget

Le site sera développé en interne, aucuns frais ne seront engagés (mis à part l'achat des modules et OVH). Un développeur (faisant partie de mon entourage proche) se chargera des parties les plus complexes comme la création du thème sous Prestashop, la mise en place des modules, formulaires, tunnel d'achat, compte client... Mes compétences me permettent de l'épauler pour la mise en place de l'hébergement, des pages statiques, pages produits ...

